

Instrukcja montażu

**Zestaw przezbrojeniowy 10 bar
do kolektorów z połączeniami
giętkimi wg DIN 3021, cz. 3**

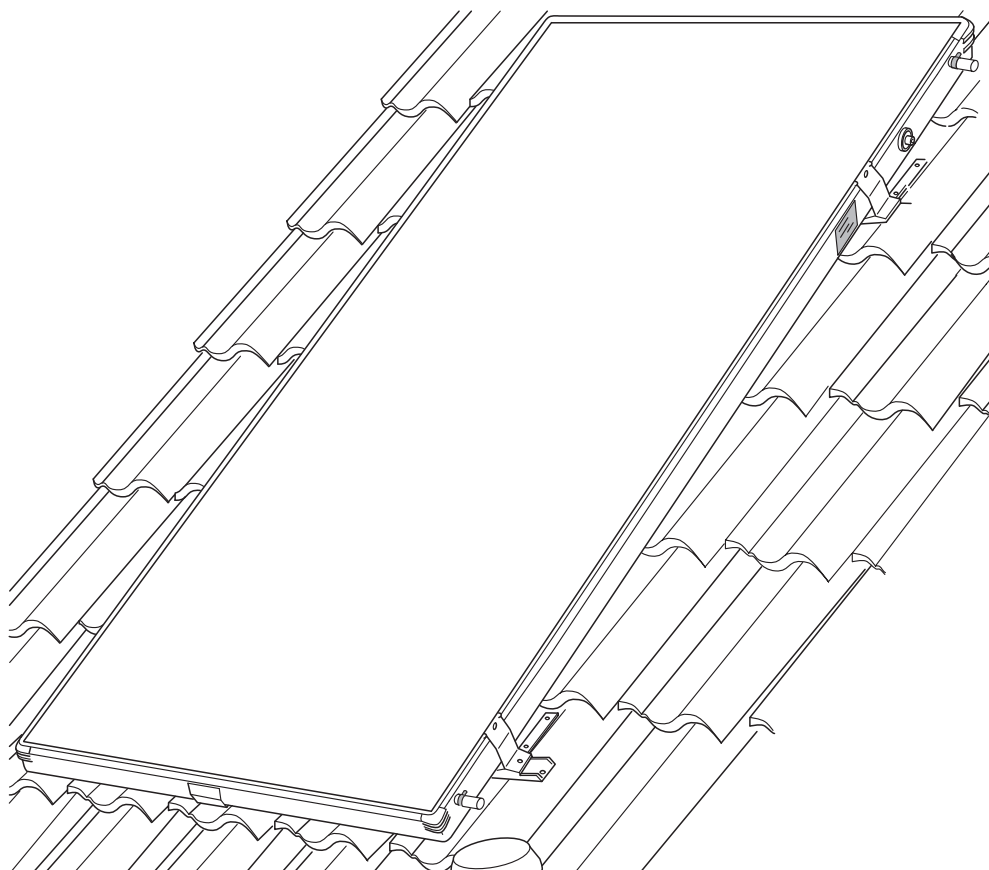

1 Informacje ogólne

Kolektory dostarczane są z opaskami zaciskowymi sprężynującymi. Przy zastosowaniu opasek zaciskowych sprężynujących dopuszczalne nadciśnienie robocze wynosi 3bar.

Jeżeli konieczne jest wyższe nadciśnienie robocze (do 10bar), to należy przebroić kolektor przy pomocy zestawu przebrojeniowego.

W tym celu należy zastąpić fabrycznie zamontowane opaski zaciskowe sprężynujące opaskami zaciskowymi śrubowymi ze stali szlachetnej.

2 Zakres dostawy

Zestaw przebrojeniowy dostępny jest w dwóch wersjach:

Zestaw przebrojeniowy do 5 kolektorów

- 25 opasek zaciskowych śrubowych ze stali szlachetnej
- 5 tabliczek znamionowych (10bar)

Zestaw przebrojeniowy do jednego dodatkowego kolektora

- 4 opaski zaciskowe śrubowe ze stali szlachetnej
- 1 tabliczka znamionowa (10bar)

3 Montaż



UWAGA!

Do demontażu fabrycznie zamontowanych opasek zaciskowych sprężynujących, ze względów technicznych zalecamy użycie specjalnych obcęgow (do nabycia w sklepach specjalistycznych).

- Poluzować i usunąć opaski zaciskowe sprężynujące (rys. 1, **poz. 1**) ściskając oba łączniki (zobacz strzałki na rys. 1).

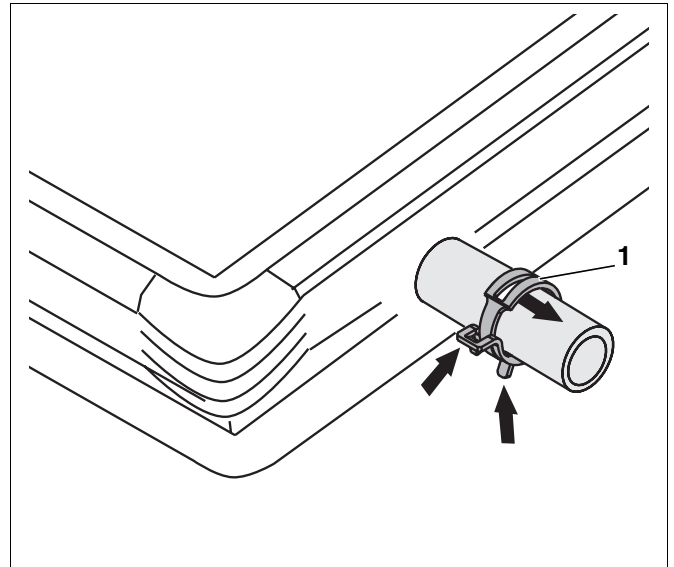

Rys. 1 Demontaż opasek zaciskowych sprężynujących

- Nasunąć opaski zaciskowe śrubowe ze stali szlachetnej (rys. 2, **poz. 1**).
- Dobrze dociągnąć opaski zaciskowe śrubowe ze stali szlachetnej przy pomocy śrubokręta (ok. 2-3Nm) (rys. 2, **poz. 2**).

Dalszy montaż kolektorów słonecznych należy przeprowadzić zgodnie z odpowiednią instrukcją montażu.

Wyjątkiem od tej instrukcji montażu jest użycie opasek zaciskowych śrubowych ze stali szlachetnej zamiast opasek zaciskowych sprężynujących.

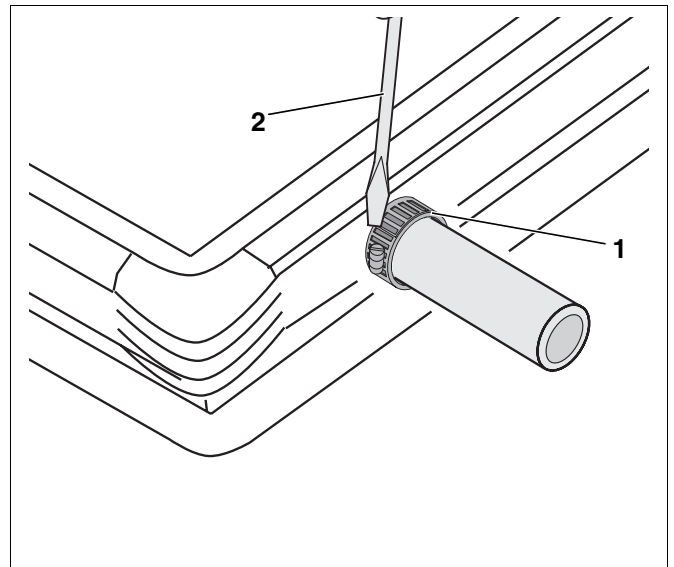

Rys. 2 Montaż opasek zaciskowych śrubowych ze stali szlachetnej



UWAGA!

Po około 5 godzinach pracy należy dociągnąć opaski zaciskowe śrubowe przy pomocy śrubokrętu.

Po przebrojeniu kolektorów słonecznych na dopuszczalne naciśnienie robocze 10bar należy nakleić dołączone tabliczki znamionowe na kolektory.

- Nakleić tabliczkę znamionową (rys. 3, **poz. 2**) u góry po prawej stronie kolektora, obok wcześniejszej tabliczki znamionowej (rys. 3, **poz. 1**).

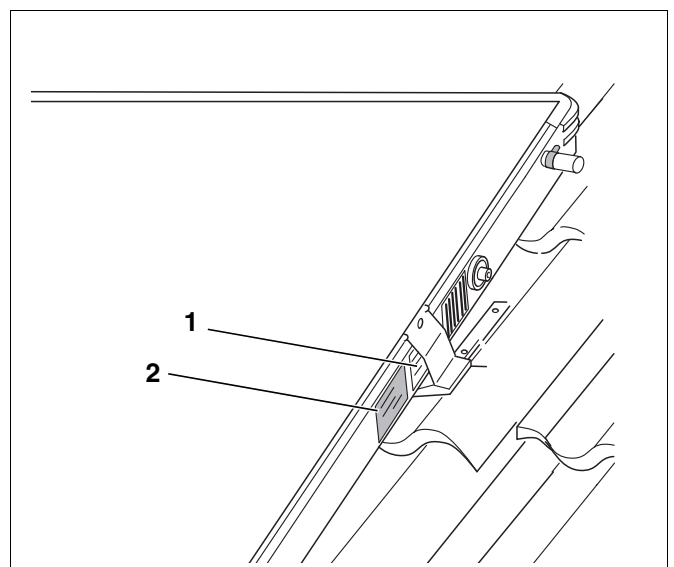

Rys. 3 Miejsce naklejenia tabliczki znamionowej

Autoryzowany Partner Handlowy: