

Tronic 5000

TR5001 11/13 ESOB | TR5001 15/18/21 ESOB | TR5001 21/24/27 ESOB | TR5001R 15/18/21 ESOB | TR5001R 15/18/21 ESOAB | TR5001R 21/24/27 ESOB | TR5001R 21/24/27 ESOAB

de	Elektro-Durchlauferhitzer	Installations- und Bedienungsanleitung	2
fr	Chauffe-eau électrique	Notice d'installation et d'utilisation	23
pl	Elektryczny podgrzewacz przepływowy	Instrukcja montażu i obsługi	44

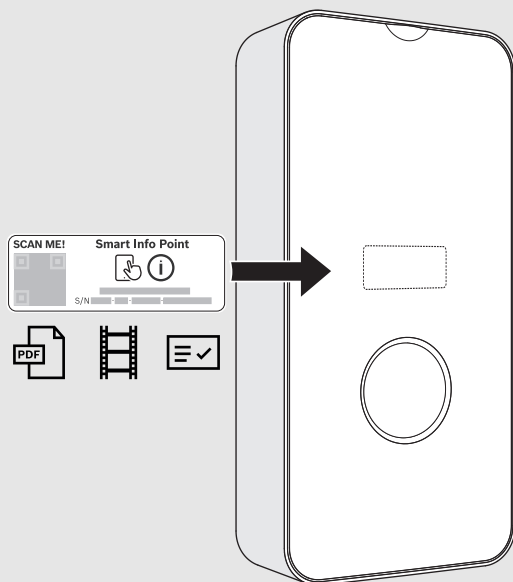

Inhaltsverzeichnis

1 Symbolerklärung und Sicherheitshinweise.....3

- 1.1 Symbolerklärung3
- 1.2 Allgemeine Sicherheitshinweise3

2 Smart Info Point4

3 Normen, Vorschriften und Richtlinien5

4 Angaben zum Gerät5

- 4.1 Konformitätserklärung5
- 4.2 Bestimmungsgemäße Verwendung5
- 4.3 Landesspezifische Zulassungen und Zeugnisse: Deutschland6
- 4.4 Zubehör6
- 4.5 Gerätezubehör6
- 4.6 Abmessungen7
- 4.7 Gerätedesign8
- 4.8 Transport und Lagerung8

5 Bedienungsanleitung8

- 5.1 Bedienfeld9
- 5.2 Vor der Inbetriebnahme des Geräts9
- 5.3 Gerät ein-/ausschalten9
 - 5.3.1 LED-Statusanzeige9
- 5.4 Temperatur einstellen9
 - 5.4.1 Betriebsarten9
 - 5.4.2 Minimale und maximale Temperatur10
 - 5.4.3 Winterbetrieb10
- 5.5 Vorgewärmtes Wasser (Solarunterstützung)10
- 5.6 Wiederinbetriebnahme nach Stromausfall.....10
- 5.7 Wiederinbetriebnahme nach Unterbrechung der Wasserversorgung.....10
- 5.8 Reinigung11
- 5.9 Konnektivität11
- 5.10 WLAN-Gerät neu starten (nur wenn es mit der App verbunden ist)11
- 5.11 Kundendienst11

6 Installation (nur für zugelassene Fachkräfte).....12

- 6.1 Wichtige Hinweise12
- 6.2 Aufstellort wählen12
- 6.3 Gerät auspacken und Verkleidung entfernen13
- 6.4 Wasseranschluss13

- 6.5 Gerät an der Wand montieren.....13
- 6.6 Elektroinstallation des Geräts.....13
- 6.7 Montage des Hydraulikblocks.....15
- 6.8 Installation des Aquastop-Systems.....16
- 6.9 Entlüften des Geräts17
- 6.10 Gerätekonfiguration17

7 Elektrischer Anschluss (nur für qualifizierte Fachkräfte).....17

8 Inbetriebnahme des Geräts (nur für zugelassene Fachkräfte).....17

9 Wartung (nur für zugelassene Fachkräfte)17

10 Probleme.....18

11 Technische Daten19

- 11.1 Technische Daten.....19
- 11.2 Produktdaten zum Energieverbrauch.....20

12 Umweltschutz und Entsorgung21

13 Datenschutzhinweise22

1 Symbolerklärung und Sicherheitshinweise

1.1 Symbolerklärung

Warnhinweise

In Warnhinweisen kennzeichnen Signalwörter die Art und Schwere der Folgen, falls die Maßnahmen zur Abwendung der Gefahr nicht befolgt werden.

Folgende Signalwörter sind definiert und können im vorliegenden Dokument verwendet sein:

 **GEFAHR**
GEFAHR bedeutet, dass schwere bis lebensgefährliche Personenschäden auftreten werden.

 **WARNUNG**
WARNUNG bedeutet, dass schwere bis lebensgefährliche Personenschäden auftreten können.

 **VORSICHT**
VORSICHT bedeutet, dass leichte bis mittelschwere Personenschäden auftreten können.

HINWEIS
HINWEIS bedeutet, dass Sachschäden auftreten können.

Wichtige Informationen



Wichtige Informationen ohne Gefahren für Menschen oder Sachen werden mit dem gezeigten Info-Symbol gekennzeichnet.

Weitere Symbole

Symbol	Bedeutung
▶	Handlungsschritt
→	Querverweis auf eine andere Stelle im Dokument
•	Aufzählung/Listeneintrag
–	Aufzählung/Listeneintrag (2. Ebene)

Tab. 1

1.2 Allgemeine Sicherheitshinweise

Allgemeines

Diese Anleitung sorgfältig lesen und entsprechend handeln.

- ▶ Bedienungsanleitungen (Gerät, Heizungsregler usw.) vor der Bedienung lesen und aufbewahren.
- ▶ Sicherheits- und Warnhinweise beachten.
- ▶ Nationale und regionale Vorschriften, technische Regeln und Richtlinien beachten.
- ▶ Ausgeführte Arbeiten dokumentieren.

Bestimmungsgemäße Verwendung

Das Gerät ist ausschließlich für den häuslichen Bereich bestimmt. Das Gerät kann auch in nicht-häuslichen Umgebungen, z.B. in Büros, eingesetzt werden, sofern der Gebrauch dem häuslichen Gebrauch entspricht. Jegliche sonstige Verwendung über die beschrieben hinaus ist nicht bestimmungsgemäß.

- ▶ Das Gerät wie im Text und in den Bildern beschrieben montieren und verwenden. Für Schäden, die durch Nichtbeachtung dieser Anleitung entstehen, wird keine Haftung übernommen.
- ▶ Dieses Gerät ist für die Verwendung in Höhen von maximal 2000 m über Meereshöhe vorgesehen.
- ▶ Das Gerät darf nur in vor Frost geschützten Räumen installiert werden.

 **WARNUNG**
Stromschlaggefahr!

Bei Störungen oder Wasseraustritt aus dem Gerät:

- ▶ Gerät unverzüglich von der Stromversorgung trennen.
- ▶ Kaltwasserzulauf unverzüglich schließen.

Installation

Diese Installationsanleitung richtet sich an Fachkräfte aus den Bereichen Wasserinstallation, Elektrotechnik und Heizungstechnik. Alle Anleitungen aus den Handbüchern müssen beachtet werden. Bei Nichtbeachten sind Sachschäden und Personenschäden bis hin zu Lebensgefahr möglich.

- ▶ Vor der Installation Installationsanleitung (Wärmeerzeuger, Heizungsregler, usw.) lesen (→ Kapitel 6).
- ▶ Die geltenden gesetzlichen Bestimmungen des Landes, in dem das Gerät installiert wird, sowie die Bestimmungen der örtlichen Energie- und Wasserversorgungsunternehmen einhalten.
- ▶ Gerät in einem Kaltwasserkreis installieren, der Wasser für den menschlichen Gebrauch enthält (Druckwasserkreis).
- ▶ Installation nur durch einen autorisierten Fachbetrieb durchführen lassen.

- ▶ Vor dem Öffnen des Geräts grundsätzlich den Strom abschalten.
- ▶ Um gefährliche Situationen zu vermeiden, dürfen Reparaturen und Wartungsarbeiten nur von autorisierten Technikern durchgeführt werden.
- ▶ Das Gerät ist für den Anschluss an Kunststoffrohre geeignet, die von DVGW getestet wurden.
- ▶ Dieses Gerät hat die Schutzklasse **I** und **muss** an den Schutzleiter angeschlossen werden.
- ▶ Das Gerät muss dauerhaft an die Elektroinstallation angeschlossen werden. **Der Querschnitt der Leitung muss der zu installierenden Leistung entsprechen** (→ Kapitel 11).

WARNUNG
Stromschlaggefahr!

Die geerdeten Rohre des Geräts können den Eindruck vermitteln, das Gerät sei geerdet.

- ▶ Das Gerät muss an das Schutzleiterkabel angeschlossen werden.
-
- ▶ Um die geltenden Sicherheitsnormen zu erfüllen, muss die Anlage mit einem allpoligen Fehlerstromschutzschalter gemäß Kapitel 11 versehen sein. Der Kontaktabstand muss mindestens 3 mm betragen.
 - ▶ Sicherstellen, dass der maximale und der minimale Wassereingangsdruk den vom Hersteller angegebenen Werten entsprechen (→ Kapitel 11).
 - ▶ Wasserhähne und Zubehör müssen für den Betrieb mit Geräten, die in einem geschlossenen Kreis (unter Druck) arbeiten, zugelassen sein.
 - ▶ Die Temperatur des Kaltwassers kann bis maximal 55 °C vorgewärmt werden.

WARNUNG
Verbrühungsgefahr!

- ▶ Wenn das Gerät vorgewärmtes Wasser verwendet, wird die gewählte oder begrenzte Temperatur möglicherweise überschritten. In diesen Fällen ein Thermostatventil verwenden, um die Temperatur des vorgewärmten Kaltwassers zu begrenzen.
-
- ▶ Gemäß der Norm EN 60335-2-35 muss die Wassertemperatur auf 55 °C begrenzt werden, wenn das Gerät zur Versorgung von Bädern genutzt wird (→ Kapitel 5.4).
 - ▶ Der spezifische elektrische Widerstand des Wassers darf bei einer Temperatur von 15 °C nicht kleiner als 1300 Ωcm sein. Angaben zum elektrischen Widerstand des Wassers beim örtlichen Wasserversorgungsunternehmen einholen.

- ▶ Das Gerät ist für die Wasserversorgung mehrerer Verbrauchsstellen, einschließlich Badewasser, geeignet.
- ▶ **Vor der Installation des Geräts sicherstellen, dass es stromlos ist und die Wasserzufuhr geschlossen ist.**
- ▶ **Wasseranschlüsse vor elektrischen Anschlüssen herstellen.**
- ▶ Auf der Rückseite des Geräts nur die Öffnungen herstellen, die für die Geräteinstallation erforderlich sind. Bei einer Neuinstallation nicht benötigte Öffnungen abdichten, um die Wasserdichtigkeit zu gewährleisten.
- ▶ Stromführende Komponenten dürfen nach der Montage nicht mehr zugänglich sein.
- ▶ Keine scheuernden, ätzenden oder alkoholhaltigen Reinigungsmittel verwenden.
- ▶ Keine Dampfreinigungsgeräte verwenden.

⚠️ Wartung

- ▶ Die Wartung darf nur von einem zugelassenen Fachmann vorgenommen werden.
- ▶ Vor allen Wartungsarbeiten Gerät vom Netz trennen.
- ▶ Der Betreiber ist für die Sicherheit und Umweltverträglichkeit bei der Installation und Wartung verantwortlich.
- ▶ Nur Originalersatzteile verwenden.

⚠️ Sicherheit elektrischer Geräte für den Hausgebrauch und ähnliche Zwecke

Zur Vermeidung von Gefährdungen durch elektrische Geräte gelten entsprechend EN 60335-2-35 folgende Vorgaben:

„Dieses Gerät kann von Kindern ab 3 Jahren sowie von Personen mit beeinträchtigten physischen, sensorischen oder mentalen Fähigkeiten oder Mangel an Erfahrung und Wissen benutzt werden, sofern diese beaufsichtigt oder bezüglich des sicheren Gebrauchs des Geräts unterwiesen wurden und die daraus resultierenden Gefahren verstehen. Kinder dürfen nicht mit dem Gerät spielen. Reinigung und Benutzer-Wartung dürfen nicht von Kindern ohne Beaufsichtigung durchgeführt werden.“

„Wenn die Netzanschlussleitung beschädigt wird, muss sie durch den Hersteller oder seinen Kundendienst oder eine ähnlich qualifizierte Person ersetzt werden, um Gefährdungen zu vermeiden.“

2 Smart Info Point



Über Smart Info Point erhalten Sie die jeweils aktuellsten Informationen zu Ihrem Gerät. Scannen Sie einfach den QR-Code im Inneren des Produkts. Sie werden sofort weitergeleitet.



Zum Scannen des QR-Codes und um Smart Info Point optimal nutzen zu können, empfehlen wir unsere Apps für Fachkräfte.

Zusätzlich zur aktuellen Version der Gerätedokumentation, die Teil des Lieferumfangs ist, können Sie über den Smart Info Point auf Videos zur Installation und Wartung sowie andere relevante Dokumente zugreifen.

Darüber hinaus können Sie das Produkt online registrieren.

Entfernen der Geräteabdeckung für Zugang zum QR-Code

- ▶ Frontblende des Geräts abnehmen.



Bild 1

- ▶ QR-Code scannen, um Smart Info Point aufzurufen.

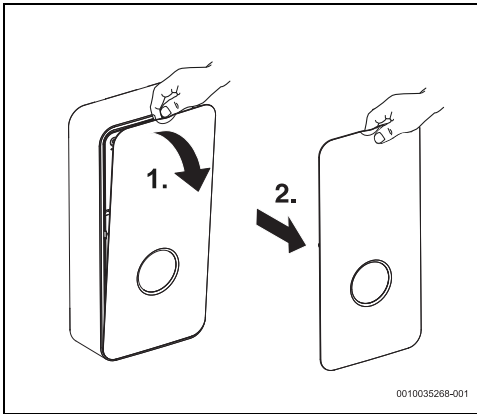

Bild 2

3 Normen, Vorschriften und Richtlinien

Folgende Vorschriften und Normen für die Installation und den Betrieb beachten:

- Bestimmungen zur elektrischen Installation und zum Anschluss an das elektrische Versorgungsnetz
- Bestimmungen zur elektrischen Installation und zum Anschluss an das Fernmelde- und Funknetz
- Landesspezifische Normen und Vorschriften

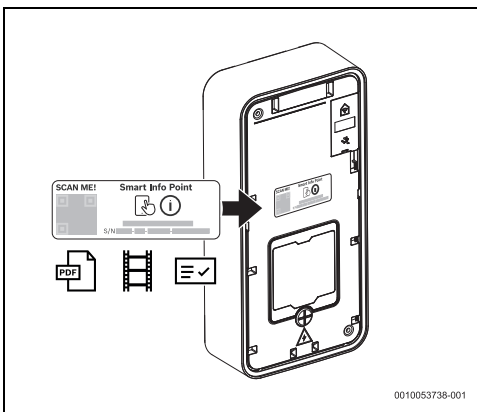
4 Angaben zum Gerät

4.1 Konformitätserklärung

Dieses Produkt entspricht in Konstruktion und Betriebsverhalten den europäischen und nationalen Anforderungen.

 Mit der CE-Kennzeichnung wird die Konformität des Produkts mit allen anzuwendenden EU-Rechtsvorschriften erklärt, die das Anbringen dieser Kennzeichnung vorsehen.

Der vollständige Text der Konformitätserklärung ist im Internet verfügbar: www.bosch-homecomfort.de.

4.2 Bestimmungsgemäße Verwendung

Das Gerät ist für das Erwärmen und Speichern von Trinkwasser bestimmt. All landesspezifischen Trinkwasserrichtlinien, -normen und -vorschriften sind einzuhalten.

Das Gerät darf ausschließlich in Sanitärwasseranlagen mit Druckkreis verwendet werden.

Jede andere Verwendung gilt als nicht bestimmungsgemäß. Für eventuell durch eine nicht bestimmungsgemäße Verwendung hervorgerufene Schäden haftet der Hersteller nicht.

4.3 Landesspezifische Zulassungen und Zeugnisse: Deutschland



Bild 3

Für das Gerät ist aufgrund der Landesbauordnungen ein allgemeines bauaufsichtliches Prüfzeugnis zum Nachweis der Verwendbarkeit hinsichtlich des Geräuschverhaltens erteilt.

4.4 Zubehör

- Schieber
- Anschlussnippel ½" (2x)
- Schrauben (4x)
- Dübel (4x)
- Unterlegscheiben (4x)
- Durchflussbegrenzer
- Steckbrücken (2x)
- Befestigungsmaterial
- Dokumente zum Gerät

4.5 Gerätezubehör

Weitere Einzelheiten zu verfügbarem Zubehör für dieses Gerät dem Gerätekatalog entnehmen.

4.6 Abmessungen



Bild 4 Abmessungen in mm



Bild 5 Abmessungen in mm

4.7 Gerätedesign

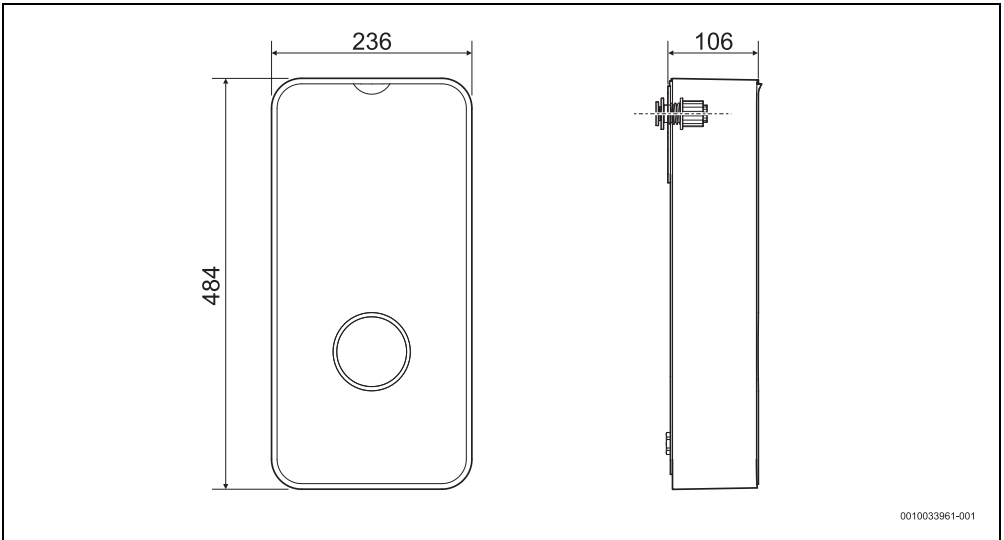

Bild 6

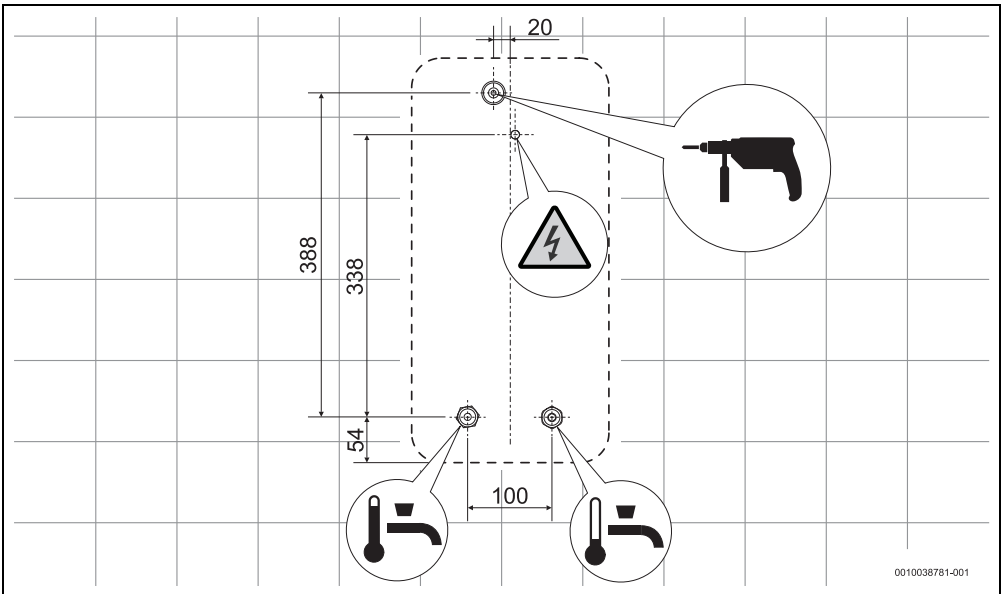
- [1] WLAN-Zubehör (Zubehör wird nicht mit dem Gerät geliefert)
- [2] WLAN-Kopplungstaste und LED
- [3] Brücken (Gerätekonfiguration)
- [4] Taste "Neustart"
- [5] Vorlauftemperaturfühler
- [6] Wasserfilter und Volumenstrombegrenzer
- [7] Eingang für kurzes Netzkabel
- [8] Kaltwassereintritt ½"
- [9] Warmwasseraustritt ½"
- [10] Unterer Netzkabeleingang
- [11] Verbindungsklemme
- [12] Temperaturfühler
- [13] Heizelement
- [14] Oberer Netzkabeleingang
- [15] Punkt für die Wandmontage des Geräts
- [16] Aquastop (nur bei den Modellen TR.001...A.)

4.8 Transport und Lagerung

Das Gerät muss an einem trockenen und vor Frost geschütztem Ort gelagert werden.

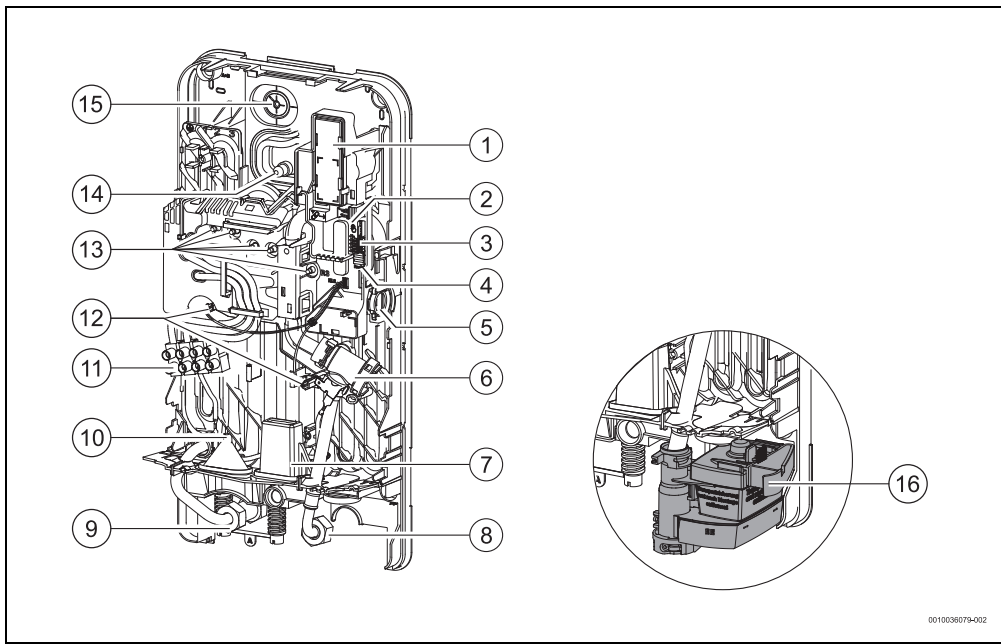
Bei der Handhabung:

- ▶ Gerät nicht fallenlassen.

- ▶ Gerät in der Originalverpackung transportieren und ein geeignetes Transportmittel benutzen.
- ▶ Gerät erst im Aufstellraum aus der Verpackung nehmen.

5 Bedienungsanleitung

Die ausführlichen Sicherheitshinweise am Anfang dieser Anleitung sorgfältig lesen und beachten!



Das Gerät erwärmt das im Inneren des Geräts zirkulierende Wasser.

5.1 Bedienfeld



Bild 7 Bedienfeld

- [1] Betriebsstatus-LED
- [2] Betriebsart Badewanne
- [3] Betriebsart Wäsche waschen
- [4] Maximale Temperatur
- [5] Temperaturwahlknopf / Betriebsarten
- [6] Minimale Temperatur
- [7] Betriebsart Händewaschen
- [8] Betriebsart Dusche

5.2 Vor der Inbetriebnahme des Geräts

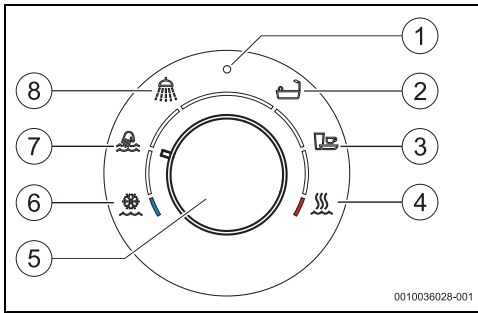

VORSICHT

Stromschlaggefahr!

- ▶ Die erste Inbetriebnahme des Geräts von einer qualifizierten Fachkraft durchführen lassen, die dem Kunden alle für den ordnungsgemäßen Betrieb des Geräts erforderlichen Informationen zur Verfügung stellt.

HINWEIS

Schäden am Gerät!

- ▶ Gerät niemals ohne Wasser anschließen. Dies kann das Heizelement beschädigen.

5.3 Gerät ein-/ausschalten

Einschalten

- ▶ Einen Warmwasserhahn öffnen. Das Gerät wird eingeschaltet. Das Wasser erwärmt sich, während es durch das Gerät zirkuliert.

Ausschalten

- ▶ Warmwasserhahn schließen.

5.3.1 LED-Statusanzeige

LED	Gerätestatus
Aus	Gerät ausgeschaltet
Weißer LED	Gerät eingeschaltet
Weißer LED blinkt (1-mal pro Sekunde)	Das Gerät erreicht die Solltemperatur nicht. Das Gerät hat die Leistungsgrenze erreicht (→ Kapitel 10).
Weißer LED blinkt (2-mal pro Sekunde)	Automatischer Entlüftungsbetrieb aktiv.
Rote LED	Funktionsstörung des Geräts (→ Kapitel 10).
Weißer LED blinkt 4-mal	Die Wassereintrittstemperatur ist höher als die am Gerät gewählte Temperatur (Solar). Das Gerät heizt nicht.
Weißer LED blinkt (1-mal alle 4 Sekunden)	Urlaubsbetrieb aktiv (nur über die App möglich). Das Gerät erwärmt das Wasser nicht.

Tab. 2

5.4 Temperatur einstellen

Dieses Gerät hat einen Warmwassertemperaturbereich von 20 °C (Minimum) bis 60 °C (Maximum).

Um eine Warmwassertemperatur innerhalb dieses Bereichs zu wählen, wie folgt vorgehen:

- ▶ Den Temperaturwahlknopf drehen und eine Temperatur zwischen 20 °C und 60 °C auswählen.

Um unnötigen Wasser- und Energieverbrauch sowie vorzeitige Verkalkung des Gerätes zu vermeiden:





- ▶ Die gewünschte Temperatur im Gerät vorwählen und dabei vermeiden, dass sich kaltes Wasser im Wasserhahn oder in der Dusche mit dem warmen Wasser vermischt.



Das Gerät ermöglicht eine exakte Regelung der Trinkwassertemperatur und kann somit direkt an die Dusche angeschlossen werden. Wird das Gerät dennoch mit einer Thermostat-Armatur betrieben, muss die vom Armatur-Hersteller empfohlene Temperatur am Gerät eingestellt werden. Gibt es diesbezüglich keine eindeutigen Vorgaben, wird empfohlen, 50 °C einzustellen.

5.4.1 Betriebsarten

Für die Anwendungen Händewaschen, Duschen, Baden und Geschirrspülen werden die folgenden Positionen empfohlen:

Betriebsphase		Ungefähre Temperatur:
Händewaschen		35 °C
Dusche		38 °C
Bad		42 °C
Geschirrspülen		48 °C

Tab. 3 Betriebsarten

Zur Auswahl einer Betriebsart:

- ▶ Den Auswahlknopf drehen und die gewünschte Betriebsart auswählen.

5.4.2 Minimale und maximale Temperatur

Neben den angegebenen Betriebsarten ist die Einstellung einer beliebigen anderen Temperatur im Bereich von 20 °C bis 60 °C möglich.

Minimale Temperatur

Zur Einstellung der minimalen Temperatur 20 °C:

- ▶ Knopf ganz nach links drehen.
Den Drehknopf vor der Betriebsart Händewaschen zurückstellen.

Maximale Temperatur

Zur Einstellung der maximalen Temperatur 60 °C:

- ▶ Knopf ganz nach rechts drehen.
Den Drehknopf vor der Betriebsart Geschirrspülen zurückstellen.



Unter bestimmten Nutzungsbedingungen und für kurze Zeiträume kann die Wassertemperatur bis zu 70 °C erreichen. Die Warmwasseraustrittsleitungen können ebenso hohe Temperaturen erreichen, und bei Kontakt besteht Verbrühungsgefahr. Für Temperatur-Sperrfunktionen siehe (→ Kapitel 6.10).



VORSICHT

Verbrühungsgefahr!

Verbrühungsgefahr bei Kontakt mit heißem Wasser für Kinder, Erwachsene oder Senioren.

- ▶ Die Wassertemperatur stets mit der Hand überprüfen.

Temperatur	Zeitdauer, bei der Verbrühungen entstehen	
	Senioren/Kinder unter 5 Jahren	Erwachsene
50 °C	2,5 Minuten	mehr als 5 Minuten
52 °C	weniger als 1 Minute	1,5 bis 2 Minuten
55 °C	Circa 15 Sekunden	Circa 30 Sekunden
57 °C	Circa 5 Sekunden	Circa 10 Sekunden
60 °C	Circa 2,5 Sekunden	Weniger als 5 Sekunden
62 °C	Circa 1,5 Sekunden	Weniger als 3 Sekunden
65 °C	Circa 1 Sekunde	Circa 1,5 Sekunden
68 °C	Weniger als 1 Sekunde	Circa 1 Sekunde

Tab. 4

5.4.3 Winterbetrieb



Im Winter ist es möglich, dass die Kaltwassertemperatur niedriger ist und die gewählte Temperatur nicht erreicht wird. In diesem Fall:

- ▶ Den Durchfluss am Warmwasserhahn verringern, bis die gewünschte Warmwassertemperatur erreicht ist.

5.5 Vorgewärmtes Wasser (Solarunterstützung)

Das Gerät kann mit vorgewärmtem Wasser, z. B. von einem Solarkollektor, betrieben werden.

5.6 Wiederinbetriebnahme nach Stromausfall

Nach einem Stromausfall:

- ▶ Warmwasserhahn so lange öffnen, bis Warmwasser austritt.

5.7 Wiederinbetriebnahme nach Unterbrechung der Wasserversorgung

- ▶ Schutzschalter an der Schalttafel ausschalten.
- ▶ Einen Warmwasserhahn öffnen und warten, bis die Luft komplett aus den Leitungen abgelassen ist.
- ▶ Warmwasserhahn schließen.
- ▶ Schutzschalter an der Schalttafel einschalten.
- ▶ Warmwasserhahn öffnen und Wasser mindestens eine Minute lang laufen lassen.

Erst danach kann das Gerät sicher wieder in Betrieb genommen werden.

5.8 Reinigung

- ▶ Keine Scheuer- oder Lösungsmittel oder Produkte auf Alkoholbasis verwenden.
- ▶ Keine Dampfreinigungsgeräte verwenden.
- ▶ Die Außenhülle mit einem sanften Reinigungsmittel reinigen.
- ▶ Schmutz- oder Kalkreste beseitigen.

5.9 Konnektivität

Dieses Gerät kann über WLAN verbunden werden.

Weitere Einzelheiten zu verfügbarem Zubehör für dieses Gerät sind dem Gerätecatalog zu entnehmen.

5.10 WLAN-Gerät neu starten (nur wenn es mit der App verbunden ist)

Wenn Sie das Gerät mit der App verbinden, können Sie verschiedene Funktionen steuern.

Wenn jedoch Schwierigkeiten bei der Herstellung der Verbindung zwischen Gerät und App auftreten, können Sie die Einstellungen mit der WLAN-Kopplungstaste zurücksetzen.

Dieser Vorgang hat folgende Auswirkungen:

- Die WLAN-Konfiguration wird zurückgesetzt (alle Netzwerke werden gelöscht)
- Die Strom- und Wasserverbrauchszähler werden zurückgesetzt
- Der Urlaubsbetrieb wird deaktiviert (falls er in der App aktiviert ist)

Zum Neustarten des WLAN-Zubehörs:

- ▶ Gerätegehäuse abnehmen.



Bild 8

- ▶ Abdeckung mit einem geeigneten Werkzeug entfernen.

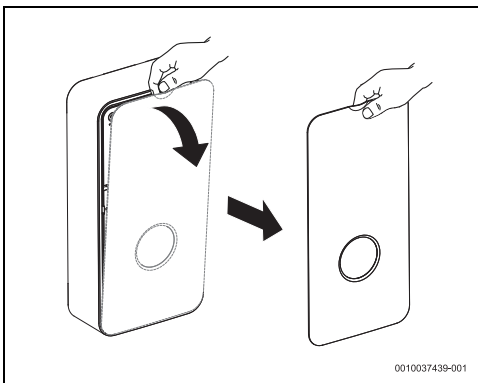

Bild 9

- ▶ Taste [1] gedrückt halten. Die LED leuchtet auf und zeigt damit den Beginn der Neustartsequenz an.

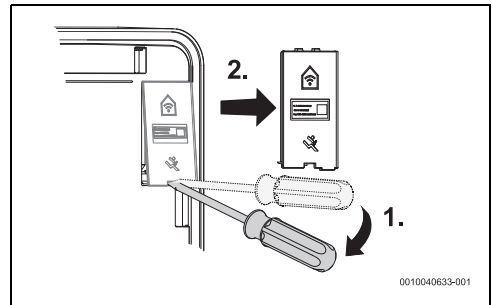

Bild 10

- [1] WLAN-Kopplungstaste

Nachdem die LED erloschen ist,

- ▶ Taste loslassen. Das WLAN-Zubehör wurde neu gestartet.

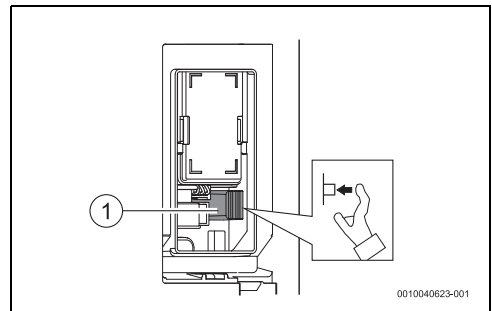

Die LED erlischt nach einigen Sekunden.

5.11 Kundendienst

Bei jedem Anruf beim Kundendienst die Seriennummer des Geräts angeben (SNR/TTNR).

Die Seriennummer des Geräts befindet sich auf dem Typenschild in der Frontplatte.

6 Installation (nur für zugelassene Fachkräfte)

6.1 Wichtige Hinweise



Aufstellung, elektrischer Anschluss und Inbetriebnahme dürfen nur von zugelassenen Fachkräften ausgeführt werden.



Für eine vorschriftsmäßige Installation und Betrieb des Produkts alle geltenden nationalen und regionalen Vorschriften, technischen Regeln und Richtlinien einhalten.



WARNUNG

Stromschlaggefahr!

Vor Beginn der Installationsarbeiten:

- ▶ Stromversorgung an der Schalttafel ausschalten.
- ▶ Kaltwasserzufuhr schließen.



VORSICHT

Verbrühungsgefahr durch heißes Wasser!

Wenn vorgewärmtes Wasser verwendet wird, kann die Wassertemperatur die am Gerät eingestellte Höchsttemperatur überschreiten und Verbrühungen verursachen;

- ▶ Ein Thermostatventil verwenden, um die Wassertemperatur am Einlass zu begrenzen.

HINWEIS

Gefahr von Sachschäden!

Irreparable Schäden im Inneren des Geräts.

- ▶ Gerät erst im Aufstellraum aus der Verpackung nehmen.
- ▶ Gerät mit Vorsicht handhaben.

HINWEIS

Gefahr von Sachschäden!

Beschädigung der Heizeinsätze.

- ▶ Zuerst die Wasseranschlüsse herstellen.
- ▶ Die elektrischen Anschlüsse bei ausgeschaltetem Schutzschalter herstellen und dabei die Erdung sicherstellen.
- ▶ Das Gerät vor dem Einschalten des Schutzschalters spülen, den Warmwasserhahn vollständig öffnen und das Wasser 1 Minute lang im Gerät zirkulieren lassen.

6.2 Aufstellort wählen

HINWEIS

Gefahr von Geräteschäden!

Das Gerät niemals an den Wasseranschlüssen und/oder in der Nähe des elektrischen Anschlusskabels abstützen.

- ▶ Eine Wand auswählen, die stabil genug ist, um das Gewicht des Geräts zu tragen.
- ▶ Das mit dem Gerät gelieferte Befestigungsmaterial verwenden.
- ▶ Gerät senkrecht montieren, sodass die hydraulischen Anschlüsse nach unten weisen.

Installationsort

- ▶ Geltende Richtlinien einhalten.
- ▶ Gerät in einem Raum installieren, in dem die Raumtemperatur nie unter 0 °C sinkt.
- ▶ Gerät nicht an Orten installieren, die mehr als 2000 m über dem Meeresspiegel liegen.
- ▶ Gerät in der Nähe des am häufigsten verwendeten Warmwasserhahns installieren, um Wärmeverluste und Wartezeiten zu verringern.
- ▶ Gerät an einem Ort installieren, an dem Wartungsarbeiten durchgeführt werden können.
- ▶ Gerät unter Berücksichtigung der auf dem Typenschild angegebenen Spannung installieren.

Schutzbereich

Der zulässige Installationsbereich hängt von der für die Installation des Geräts gewählten elektrischen Anschlusskonfiguration ab (→ Kapitel 7).

Elektrischer Anschluss	Schutzart (IP)	Zulässiger Schutzbereich
Oberer Anschluss (Siehe Dokument in Smart Info Point)	IP25	Bereich 1 und höher
Unterer Anschluss (Siehe Dokument in Smart Info Point)	IP25	Bereich 1 und höher
Unterer Anschluss für kurze Kabel (Siehe Dokument in Smart Info Point)	IP25	Bereich 1 und höher

Tab. 5



Bild 11

- [0] Schutzbereich 0
- [1] Schutzbereich 1
- [2] Schutzbereich 2
- [2*] Ohne die Wand muss sich der Schutzbereich 2 auf 600 mm von der Badewanne erstrecken
- [A] 600 mm Radius von der Badewanne oder Dusche

6.3 Gerät auspacken und Verkleidung entfernen

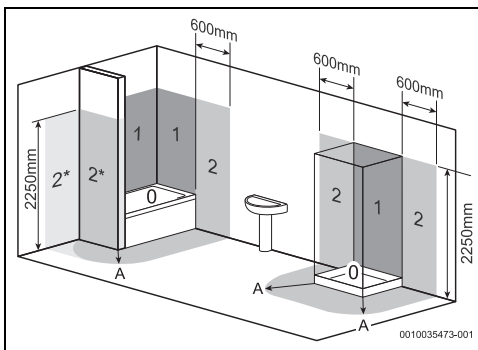

Diese Informationen finden Sie in der Schnellstartanleitung im Lieferumfang des Produkts und/oder in der Installations- und Bedienungsanleitung (digitale Ausgabe) im Smart Info Point (→ Kapitel 2).

6.4 Wasseranschluss



Diese Informationen finden Sie in der Schnellstartanleitung im Lieferumfang des Produkts und/oder in der Installations- und Bedienungsanleitung (digitale Ausgabe) im Smart Info Point (→ Kapitel 2).

6.5 Gerät an der Wand montieren



Diese Informationen finden Sie in der Schnellstartanleitung im Lieferumfang des Produkts und/oder in der

Installations- und Bedienungsanleitung (digitale Ausgabe) im Smart Info Point (→ Kapitel 2).

6.6 Elektroinstallation des Geräts

Das Netzkabel kann an drei verschiedenen Positionen angeschlossen werden:

- Oberer Anschluss
- Unterer Anschluss
- Unterer Anschluss für kurze Kabel



Bild 12



Die Öffnung des Kabelkanals muss perfekt zum Netzkabel passen. Wenn der Kabelkanal bei der Montage beschädigt wird, müssen die Löcher wasserdicht verschlossen werden.

- ▶ Der Kabelkanal muss entsprechend dem Durchmesser des Netzkabels zugeschnitten werden.

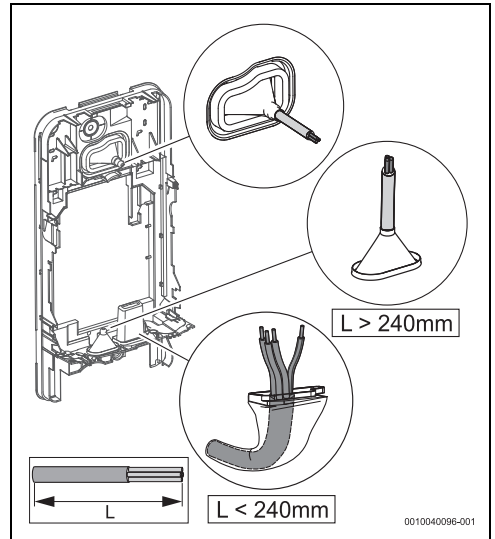

Bild 13

- ▶ Anschlusskabel mindestens 40 mm in das Gerät einführen, sofern nicht der untere Anschlusspunkt für kurze Kabel verwendet wird.
- ▶ Netzkabel durch den Kabelkanal führen und auf Dichtheit achten.

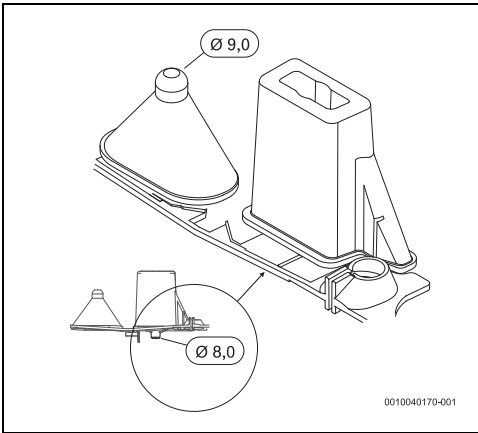

Bild 14

- ▶ Wenn der Abstand zwischen dem Gerät und der Wand 2-8 mm beträgt, muss das Gerät mithilfe der oberen Befestigungsvorrichtung waagrecht ausgerichtet werden.



Bild 15

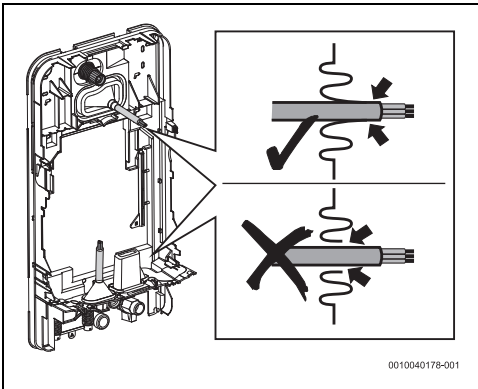

Wenn das Gerät nicht rechtwinklig zur Wand angeordnet ist:

- ▶ Unten Abstandshalter verwenden, um das Gerät waagrecht auszurichten.
- ▶ Die Abstandshalter sollten an der Rückseite des Geräts angebracht werden.

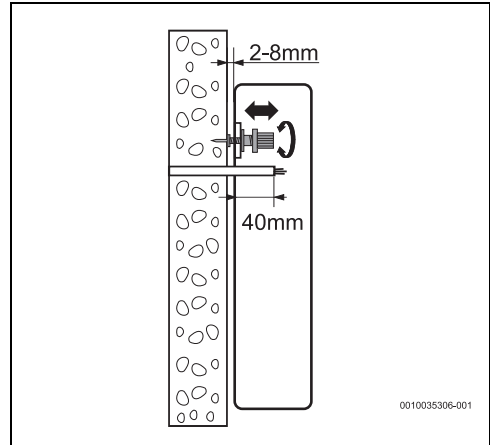

Bild 16

[1] Abstandshalter

- ▶ Gerät mit der oberen Befestigungsvorrichtung und den Abstandshaltern waagrecht ausrichten, wenn der Abstand zwischen Gerät und Wand 8-16 mm beträgt.

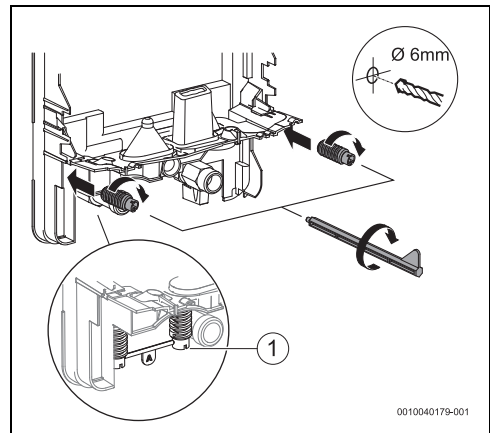

Bild 17



Wenn das Gerät nicht sicher an der Wand befestigt ist:

- ▶ Abstandshalter mit den Schrauben an der Wand befestigen.

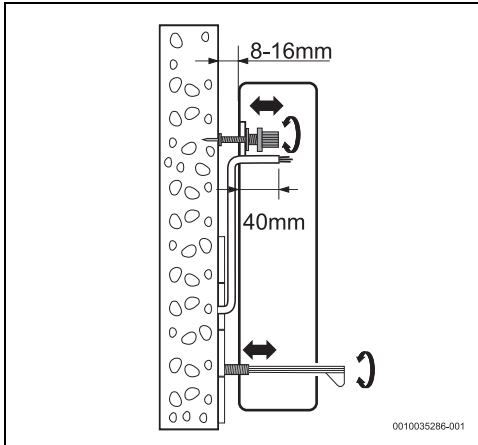

Bild 18



Wenn der Abstand zur Wand 8 bis 16 mm beträgt und das Gerät über ein Aquastop-System (TR.001 A) verfügt, muss die mit dem Gerät gelieferte zusätzliche Buchse installiert werden.

- ▶ Zusätzliche Buchse anbringen, um die ordnungsgemäße Installation des Aquastop-Systems zu ermöglichen (Bild 19).

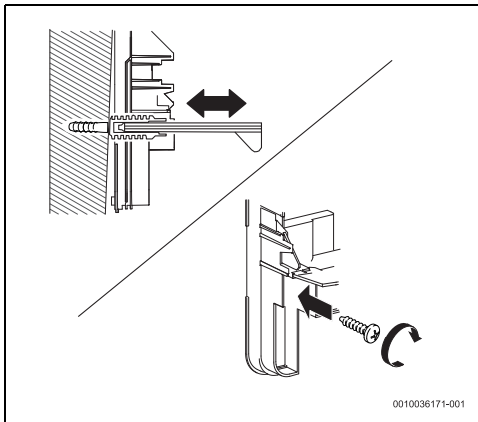

Bild 19 Zusätzliche Buchse

Nach dem waagrecht Ausrichten des Geräts:

- ▶ Befestigungselemente festziehen, damit das Gerät an der Wand befestigt wird.

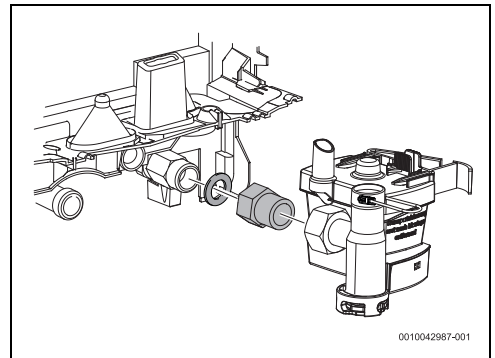

Bild 20

6.7 Montage des Hydraulikblocks

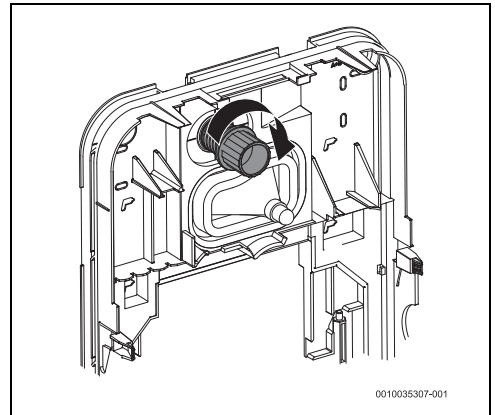

Diese Informationen finden Sie in der Schnellstartanleitung im Lieferumfang des Produkts und/oder in der Installations- und Bedienungsanleitung (digitale Ausgabe) im Smart Info Point (→ Kapitel 2).

6.8 Installation des Aquastop-Systems

Nur für Modelle mit Aquastop-System (TR.001.A..)

Vor dem Anbringen der Wasseranschlüsse:

- ▶ Den Aquastop-Schlauch auf der Dichtungsmembran des Geräts platzieren. Der Schlauch muss ordnungsgemäß ausgerichtet sein.



Bild 21

- ▶ Den Aquastop in die Öffnung der Dichtungsmembran einführen.

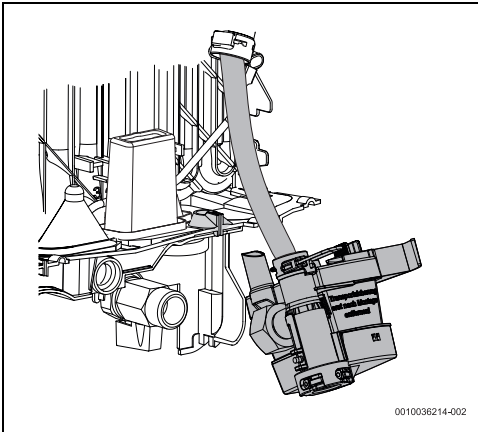

Bild 22

- ▶ Sicherstellen, dass der Aquastop vertikal positioniert ist.

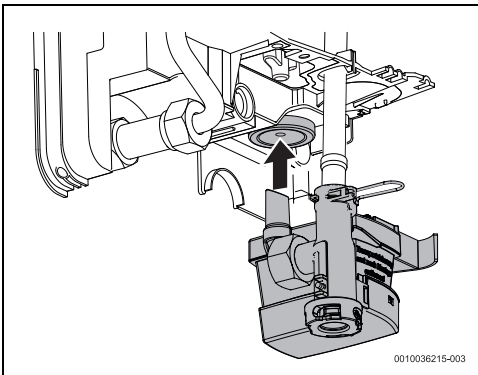

Bild 23

- ▶ Wasseranschluss festziehen.

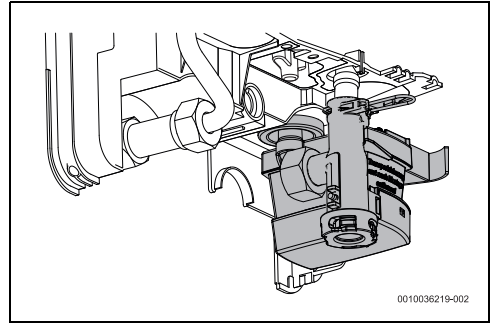

Bild 24

- ▶ Auf die beiden Laschen drücken und die Schutzvorrichtung vom Aquastop abnehmen.

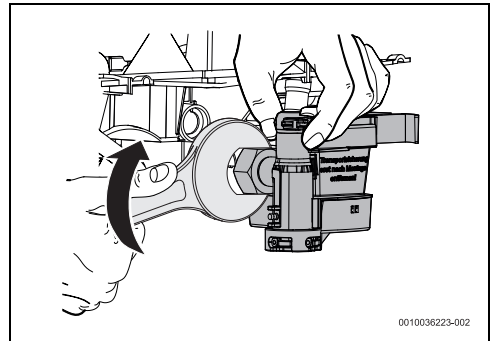

Bild 25

6.9 Entlüften des Geräts

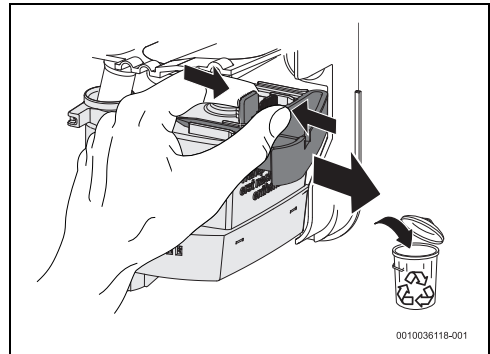

Diese Informationen finden Sie in der Schnellstartanleitung im Lieferumfang des Produkts und/oder in der Installations- und Bedienungsanleitung (digitale Ausgabe) im Smart Info Point (→ Kapitel 2).

6.10 Gerätekonfiguration



Diese Informationen finden Sie in der Schnellstartanleitung im Lieferumfang des Produkts und/oder in der Installations- und Bedienungsanleitung (digitale Ausgabe) im Smart Info Point (→ Kapitel 2).

7 Elektrischer Anschluss (nur für qualifizierte Fachkräfte)

Allgemeine Informationen



GEFAHR

Stromschlaggefahr!

- ▶ Vor sämtlichen Arbeiten am Gerät die Stromversorgung unterbrechen.

Alle Regelungs-, Steuerungs- und Sicherheitseinrichtungen des Gerätes werden werkseitig angeschlossen und betriebsbereit geliefert.



VORSICHT

Blitzschlag!

- ▶ Das Gerät muss im Verteilerkasten über einen separaten Anschluss verfügen und durch einen 30 mA Fehlerstrom-Schutzschalter und Schutzleiter gesichert sein. In Gebieten mit häufigen Blitzeinschlägen zusätzlich eine Überspannungsschutzeinrichtung vorsehen.



Diese Informationen finden Sie in der Schnellstartanleitung im Lieferumfang des Produkts und/oder in der Installations- und Bedienungsanleitung (digitale Ausgabe) im Smart Info Point (→ Kapitel 2).

8 Inbetriebnahme des Geräts (nur für zugelassene Fachkräfte)



Diese Informationen finden Sie in der Schnellstartanleitung im Lieferumfang des Produkts und/oder in der Installations- und Bedienungsanleitung (digitale Ausgabe) im Smart Info Point (→ Kapitel 2).

9 Wartung (nur für zugelassene Fachkräfte)



VORSICHT

Gefahr von Sach- und Personenschäden!

Vor der Durchführung von Wartungsarbeiten:

- ▶ Gerät vom elektrischen Netz trennen.
- ▶ Wasserabsperventil schließen.



Inspektion, Wartung und Reparatur

- ▶ Der Kunde muss eine zugelassene Fachkraft mit der Durchführung von Inspektionen und Reparaturen beauftragen.
- ▶ Inspektion, Wartung und Reparatur dürfen nur durch autorisierte Fachkräfte erfolgen.
- ▶ Nur Originalersatzteile vom Hersteller verwenden. Für Schäden, die durch nicht vom Hersteller gelieferte Ersatzteile entstehen, wird keine Haftung übernommen.
- ▶ Ersatzteile für das Gerät anhand des Ersatzteilkatalogs anfordern.
- ▶ Bei den Wartungsarbeiten ausgebaute Dichtungen durch Neuteile ersetzen.
- ▶ Nach der Durchführung von Wartungsarbeiten die Reset-Taste drücken, um das Gerät neu zu starten.

10 Probleme

GEFAHR

Stromschlaggefahr!

- ▶ Vor sämtlichen Arbeiten am Gerät die Stromversorgung unterbrechen.
- ▶ Montage, Reparatur und Wartung dürfen nur von qualifizierten Fachkräften durchgeführt werden.

In der folgenden Tabelle werden die Lösungen für mögliche Probleme beschrieben (einige der Probleme sollten nur von Fachkräften behoben werden).

Problem	Ursache	Lösungen
Wasservolumenstrom zu niedrig.	Wasserhahn- oder Duschkfilter ist verstopft.	▶ Filter ausbauen, reinigen oder entkalken.
	Wasserfilter des Geräts ist verstopft.	▶ Eine qualifizierte Fachkraft mit der Reinigung des Wasserfilters beauftragen.
	Mögliche Blockierung des Durchflusses durch den Volumenstrombegrenzer des Geräts.	▶ Eine qualifizierte Fachkraft mit dem Ausbau des Volumenstrombegrenzers beauftragen (→ Kapitel 8).
Gerät lässt sich nicht einschalten.	Fehlerstrom-Schutzschalter im Schaltschrank hat ausgelöst.	▶ Fehlerstrom-Schutzschalter im Schaltschrank prüfen.
Wasser wird nicht ausreichend erwärmt.	Leistungsgrenze wurde erreicht (weiße LED blinkt 1x pro Sekunde).	▶ Volumenstrom des Wasserhahns verringern.
	Volumenstrom zu hoch und/oder Kaltwasser-Eintrittstemperatur zu niedrig (Winter).	▶ Eine qualifizierte Fachkraft damit beauftragen, den Volumenstrom mithilfe des Eckventils einzustellen. Volumenstrombegrenzer prüfen oder einen anderen Volumenstrombegrenzer zur Reduzierung des Wasservolumenstroms verwenden.
Manchmal liefert das Gerät vorübergehend kein warmes Wasser mehr.	Das Gerät erkennt Luft im Wasser und schaltet die Heizwiderstände kurzzeitig ab (weiße LED blinkt 2x pro Sekunde).	▶ Einige Sekunden warten, während das Gerät die Anlage entlüftet.
(Rote) LED blinkt	Störung im Gerät.	<ul style="list-style-type: none"> ▶ Warmwasserhahn schließen und wieder öffnen. Wenn die Störung bestehen bleibt: ▶ Kundendienst benachrichtigen.

Tab. 6 Probleme

11 Technische Daten

11.1 Technische Daten

Technische Kenndaten	Einheit	TR5001 11/13..		TR5001/R 15/18/21..			TR5001/R 21/24/27..		
		11	13	15	18	21	21	24	27
Nennleistung	kW	11	13	15	18	21	21	24	27
Nennspannung	V	400 V3~		400 V3~			400 V3~		
Sicherungsschutzschalter/FI-Schutzschalter	A	16	20	25	25	32	32	40	40
Mindest-Kabelquerschnitt ¹⁾	mm ²	1,5	2,5	4			4	6	
Bei Nennleistung gemischtes Wasser mit Temperaturerhöhung von:									
12 °C bis 38 °C (ohne Volumenstrombegrenzer)	l/min	6,0	7,1	8,1	9,8	11,6	11,6	13,0	14,6
12 °C bis 38 °C (mit Volumenstrombegrenzer)	l/min	5,0		5,0	7,6		7,6	9,4	
12 °C bis 60 °C	l/min	3,3	3,8	4,4	5,3	6,2	6,2	7,1	7,9
Druckverlust mit Temperaturanstieg von:									
12 °C bis 60 °C (ohne Volumenstrombegrenzer)	bar	0,4	0,6	0,8	1,3	1,6	1,6	2,0	2,5
12 °C bis 60 °C (mit Volumenstrombegrenzer)	bar	0,4	0,4	0,5	0,7	0,9	0,9	1,3	1,4
Minstdurchflussmenge des Geräts bei Anlauf ²⁾	l/min	2,5		2,5			2,5		
Mindestanlaufdruck des Geräts ³⁾	MPa (bar)	0,04 (0,4)		0,04 (0,4)			0,04 (0,4)		
Anwendungsbereich für Wasser mit spezifischem elektrischem Widerstand bei 15 °C.	Ωcm	≥ 1.300		≥ 1.300			≥ 1.300		
Maximale elektrische Leitfähigkeit des Wassers bei 15 °C	μS/cm	≤ 769		≤ 769			≤ 769		
Nenndruck	MPa (bar)	1,0 (10)		1,0 (10)			1,0 (10)		
Maximal zulässige Einlauftemperatur	°C	55		55			55		
Volumenstrombegrenzer	l/min (Farbe)	5,0 (Orange)		5,0 (Orange)	7,6 (Weiß)		7,6 (Weiß)	9,4 (Gelb)	
Maximale Impedanz am Anschlusspunkt	Ω	0,347		0,170			0,117		

- 1) Werte nach VDE 0100-520 für Installationen vom Typ C. Je nach Installation, Schutzart und nationalen Vorschriften kann ein größerer Kabelquerschnitt erforderlich sein.
- 2) Bei der Erstinbetriebnahme des Geräts sollte die Wasserdurchflussmenge mindestens 3,5 l/min betragen.
- 3) Der Druckabfall im Mischer sollte zu diesem Wert hinzuaddiert werden.

Tab. 7 Technische Kenndaten

11.2 Produktdaten zum Energieverbrauch

Soweit auf das Produkt anwendbar, beruhen die nachfolgenden Angaben auf Anforderungen der Verordnungen (EU) 812/2013 und (EU) 814/2013.

Produktdaten:	Symbol	Einheit	7736506136	7736506137	7736506143	7736506144	7736506138	7736506145	7736506146
Produkttyp			TR500 1 11/ 13 ESOB	TR50 01 15/ 18/21 ESOB	TR50 01R 15/ 18/21 ESOB	TR50 01R 15/ 18/21 ESO- AB	TR50 01 21/ 24/27 ESOB	TR50 01R 21/ 24/27 ESOB	TR50 01R 21/ 24/27 ESO- AB
Angegebenes Lastprofil			XS	S	S	S	S	S	S
Energieeffizienzklasse der Warmwasserbereitung			A	A	A	A	A	A	A
Energieeffizienz der Warmwasserbereitung	η_{wh}	%	39	39	39	39	39	39	39
Jahresstromverbrauch	AEC	kWh	467	476	476	476	476	476	476
Jährlicher Brennstoffverbrauch	AFC	GJ	-	-	-	-			
Andere Lastprofile			-	-	-	-			
Energieeffizienz der Warmwasserbereitung (andere Lastprofile)	η_{wh}	%	-	-	-	-			
Jährlicher Stromverbrauch (andere Lastprofile, durchschnittliche Klimaverhältnisse)	AEC	kWh	-	-	-	-			
Jährlicher Brennstoffverbrauch (andere Lastprofile)	AFC	GJ	-	-	-	-			
Regelung des Temperatur- bzw. Druckwächters (Auslieferungszustand)	T_{set}	°C	60	60	60	60	60	60	60
Schalleistungspegel innen	L_{WA}	dB	15	15	15	15	15	15	15
Angaben zur Betriebsleistung außerhalb der Spitzenzeiten			Nein	Nein	Nein	Nein	Nein	Nein	Nein
Besondere Vorkehrungen bei Montage, Installation oder Wartung (sofern zutreffend)	Siehe die mitgelieferte Produktdokumentation								
Intelligente Regelung	Nein								
Täglicher Energieverbrauch (durchschnittliche Klimaverhältnisse)	Q_{elec}	kWh	2,137	2,188	2,188	2,188	2,190	2,190	2,190
Täglicher Brennstoffverbrauch	Q_{fuel}	kWh	-	-	-	-	-	-	-
Stickoxidemission (nur für Gas oder Öl)	NO_x	mg/ kWh	-	-	-	-	-	-	-
Wöchentlicher Brennstoffverbrauch mit intelligenter Regelung	$Q_{fuel, week, smart}$	kWh	-	-	-	-	-	-	-
Wöchentlicher Stromverbrauch mit intelligenter Regelung	$Q_{elec, week, smart}$	kWh	-	-	-	-	-	-	-
Wöchentlicher Brennstoffverbrauch mit intelligenter Regelung	$Q_{fuel, week}$	kWh	-	-	-	-	-	-	-

Produktdaten:	Symbol	Einheit	77 36506136	77 36506137	77 36506143	77 36506144	77 36506138	77 36506145	77 36506146
Wöchentlicher Stromverbrauch ohne intelligente Regelung	$Q_{elec, week}$	kWh	-	-	-	-	-	-	-
Speichervolumen	V	l	-	-	-	-	-	-	-
Wasser gemischt auf 40 °C	V_{40}	l	-	-	-	-	-	-	-

Tab. 8 Produktdaten zum Energieverbrauch

12 Umweltschutz und Entsorgung

Der Umweltschutz ist ein Unternehmensgrundsatz der Bosch-Gruppe.

Qualität der Produkte, Wirtschaftlichkeit und Umweltschutz sind für uns gleichrangige Ziele. Gesetze und Vorschriften zum Umweltschutz werden strikt eingehalten.

Zum Schutz der Umwelt setzen wir unter Berücksichtigung wirtschaftlicher Gesichtspunkte bestmögliche Technik und Materialien ein.

Verpackung

Bei der Verpackung sind wir an den länderspezifischen Verwertungssystemen beteiligt, die ein optimales Recycling gewährleisten.

Alle verwendeten Verpackungsmaterialien sind umweltverträglich und wiederverwertbar.

Altgerät

Altgeräte enthalten Wertstoffe, die wiederverwertet werden können.

Die Baugruppen sind leicht zu trennen. Kunststoffe sind gekennzeichnet. Somit können die verschiedenen Baugruppen sortiert und wiederverwertet oder entsorgt werden.

Elektro- und Elektronik-Altgeräte



Dieses Symbol bedeutet, dass das Produkt nicht zusammen mit anderen Abfällen entsorgt werden darf, sondern zur Behandlung, Sammlung, Wiederverwertung und Entsorgung in die Abfallsammelstellen gebracht werden muss.

Das Symbol gilt für Länder mit Elektronikschrottvorschriften, z. B. „Europäische Richtlinie 2012/19/EG über Elektro- und Elektronik-Altgeräte“. Diese Vorschriften legen die Rahmenbedingungen fest, die für die Rückgabe und das Recycling von Elektronik-Altgeräten in den einzelnen Ländern gelten.

Da elektronische Geräte Gefahrstoffe enthalten können, müssen sie verantwortungsbewusst recycelt werden, um mögliche Umweltschäden und Gefahren für die menschliche Gesundheit

zu minimieren. Darüber hinaus trägt das Recycling von Elektronikschrott zur Schonung der natürlichen Ressourcen bei.

Für weitere Informationen zur umweltverträglichen Entsorgung von Elektro- und Elektronik-Altgeräten wenden Sie sich bitte an die zuständigen Behörden vor Ort, an Ihr Abfallentsorgungsunternehmen oder an den Händler, bei dem Sie das Produkt gekauft haben.

Weitere Informationen finden Sie hier:

www.bosch-homecomfortgroup.com/de/unternehmen/rechtliche-themen/weee/

13 Datenschutzhinweise



Wir, die **[DE] Bosch Thermotechnik GmbH, Sophienstraße 30-32, 35576 Wetzlar, Deutschland, [AT] Robert Bosch AG, Geschäftsbereich Thermotechnik, Göllnergasse 15-17, 1030 Wien, Österreich, [LU]**

Ferroknepper Buderus S.A., Z.I. Um Monkeler, 20, Op den Drieschen, B.P.201 L-4003 Esch-sur-Alzette, Luxemburg

verarbeiten Produkt- und Installationsinformationen, technische Daten und Verbindungsdaten, Kommunikationsdaten, Produktregistrierungsdaten und Daten zur Kundenhistorie zur Bereitstellung der Produktfunktionalität (Art. 6 Abs. 1 S. 1 b DSGVO), zur Erfüllung unserer Produktüberwachungspflicht und aus Produktsicherheitsgründen (Art. 6 Abs. 1 S. 1 f DSGVO), zur Wahrung unserer Rechte im Zusammenhang mit Gewährleistungs- und Produktregistrierungsfragen (Art. 6 Abs. 1 S. 1 f DSGVO), zur Analyse des Vertriebs unserer Produkte sowie zur Bereitstellung von individuellen und produktbezogenen Informationen und Angeboten (Art. 6 Abs. 1 S. 1 f DSGVO). Für die Erbringung von Dienstleistungen wie Vertriebs- und Marketingdienstleistungen, Vertragsmanagement, Zahlungsabwicklung, Programmierung, Datenhosting und Hotline-Services können wir externe Dienstleister und/oder mit Bosch verbundene Unternehmen beauftragen und Daten an diese übertragen. In bestimmten Fällen, jedoch nur, wenn ein angemessener Datenschutz gewährleistet ist, können personenbezogene Daten an Empfänger außerhalb des Europäischen Wirtschaftsraums übermittelt werden. Weitere Informationen werden auf Anfrage bereitgestellt. Sie können sich unter der folgenden Anschrift an unseren Datenschutzbeauftragten wenden: Datenschutzbeauftragter, Information Security and Privacy (C/ISP), Robert Bosch GmbH, Postfach 30 02 20, 70442 Stuttgart, DEUTSCHLAND.

Sie haben das Recht, der auf Art. 6 Abs. 1 S. 1 f DSGVO beruhenden Verarbeitung Ihrer personenbezogenen Daten aus Gründen, die sich aus Ihrer besonderen Situation ergeben, oder zu Zwecken der Direktwerbung jederzeit zu widersprechen. Zur Wahrnehmung Ihrer Rechte kontaktieren Sie uns bitte unter **[DE] privacy.ttde@bosch.com, [AT] DPO@bosch.com, [LU] DPO@bosch.com**. Für weitere Informationen folgen Sie bitte dem QR-Code.

Sommaire

1 Explication des symboles et mesures de sécurité ... 24

- 1.1 Explications des symboles 24
- 1.2 Consignes générales de sécurité 24

2 Point d'information Smart Info Point 25

3 Normes, règlements et directives 26

4 Caractéristiques de l'appareil 27

- 4.1 Déclaration de conformité 27
- 4.2 Utilisation selon les dispositions du règlement en vigueur 27
- 4.3 Accessoires 27
- 4.4 Accessoires de l'appareil 27
- 4.5 Dimensions 28
- 4.6 Conception de l'appareil 29
- 4.7 Transport et stockage 29

5 Notice d'utilisation 29

- 5.1 Tableau de commande 30
- 5.2 Avant la mise en service de l'appareil 30
- 5.3 Mise en marche/arrêt de l'appareil 30
 - 5.3.1 Affichage LED de l'état de fonctionnement 30
- 5.4 Réglage de la température 30
 - 5.4.1 Modes de service 30
 - 5.4.2 Température maximale et minimale 31
 - 5.4.3 Mode hiver 31
- 5.5 Eau préchauffée (apport solaire) 31
- 5.6 Remise en service après une panne de courant 31
- 5.7 Remise en service après coupure de l'alimentation en eau 31
- 5.8 Nettoyage 32
- 5.9 Connectivité 32
- 5.10 Redémarrer le dispositif Wi-Fi (uniquement s'il est connecté à l'application) 32
- 5.11 Service après-vente 32

6 Installation (uniquement pour les techniciens spécialisés et qualifiés) 33

- 6.1 Recommandations importantes 33
- 6.2 Choisir le lieu d'installation 33
- 6.3 Déballez l'appareil et retirez l'habillage 34

- 6.4 Raccordement en eau 34

- 6.5 Montage de l'appareil au mur 34

- 6.6 Installation électrique de l'appareil 34

- 6.7 Montage du bloc hydraulique 36

- 6.8 Installation du système Aquastop 37

- 6.9 Purger l'appareil 38

- 6.10 Configuration de l'appareil 38

7 Raccordement électrique (uniquement pour les techniciens spécialisés et qualifiés) 38

8 Mise en service de l'appareil (uniquement pour les spécialistes qualifiés) 38

9 Maintenance (uniquement pour les techniciens spécialisés et qualifiés) 38

10 Problèmes 39

11 Caractéristiques techniques 40

- 11.1 Données techniques 40
- 11.2 Caractéristiques du produit relatives à la consommation énergétique 41

12 Protection de l'environnement et recyclage 42

13 Déclaration de protection des données 43

1 Explication des symboles et mesures de sécurité

1.1 Explications des symboles

Avertissements

Les mots de signalement des avertissements caractérisent le type et l'importance des conséquences éventuelles si les mesures nécessaires pour éviter le danger ne sont pas respectées.

Les mots de signalement suivants sont définis et peuvent être utilisés dans le présent document :

 **DANGER**
DANGER signale la survenue d'accidents graves à mortels en cas de non respect.

 **AVERTISSEMENT**
AVERTISSEMENT signale le risque de dommages corporels graves à mortels.

 **PRUDENCE**
PRUDENCE signale le risque de dommages corporels légers à moyens.

AVIS
AVIS signale le risque de dommages matériels.

Informations importantes



Les informations importantes ne concernant pas de situations à risques pour l'homme ou le matériel sont signalées par le symbole d'info indiqué.

Autres symboles

Symbole	Signification
▶	Etape à suivre
→	Renvoi à un autre passage dans le document
•	Énumération/Enregistrement dans la liste
–	Énumération / Entrée de la liste (2e niveau)

Tab. 9

1.2 Consignes générales de sécurité

Généralités

Lire cette notice attentivement et agir en conséquence.

- ▶ Lire et conserver les notices d'utilisation (appareil, régulateur de chauffage, etc.) avant l'installation.
- ▶ Respecter les consignes de sécurité et d'avertissement.
- ▶ Respecter les règlements nationaux et locaux, ainsi que les règles techniques et les directives.
- ▶ Documenter les travaux effectués.

Utilisation conforme à l'usage prévu

L'appareil est exclusivement conçu pour les zones d'habitation. L'appareil peut aussi être utilisé dans des environnements non domestiques, par ex. dans des bureaux, dans la mesure où cette utilisation correspond à un usage domestique. Toute autre utilisation en dehors de celle décrite ici n'est pas conforme.

- ▶ Monter et utiliser l'appareil comme décrit dans le texte et les illustrations. Aucune responsabilité n'est endossée pour les dommages résultant du non-respect de la présente notice.
- ▶ Cet appareil est prévu pour être utilisé à des altitudes maximales de 2000 m au-dessus du niveau de la mer.
- ▶ L'appareil ne doit être installé que dans des pièces à l'abri du gel.

 **AVERTISSEMENT**
Risque d'électrocution !

En cas de défauts ou d'écoulement d'eau de l'appareil :

- ▶ Couper immédiatement l'alimentation électrique de l'appareil.
- ▶ Fermer immédiatement l'entrée eau froide.

Installation

Cette notice d'installation est destinée aux spécialistes d'installations hydrauliques, d'ingénierie électrique et de techniques de chauffage. Toutes les instructions de la notice doivent être respectées. Le non-respect de ces instructions peut provoquer des dommages matériels et des dommages corporels, et présente un danger de mort.

- ▶ Lire attentivement la notice d'installation (générateur de chaleur, dispositifs de régulation du chauffage, etc.) avant de commencer l'installation (→ chapitre 6).
- ▶ Respecter les dispositions légales en vigueur dans le pays dans lequel l'appareil est installé ainsi que les dispositions des fournisseurs d'eau et d'énergie locaux.
- ▶ Installer l'appareil dans un circuit d'eau froide contenant de l'eau potable (circuits pressurisés).

- ▶ Seule une entreprise spécialisée agréée est habilitée à effectuer l'installation.
- ▶ Toujours couper le courant avant d'ouvrir l'appareil.
- ▶ Pour éviter toute situation dangereuse, les réparations et les maintenances ne peuvent être effectuées que par un technicien autorisé.
- ▶ L'appareil convient pour le raccordement à des tubes en plastique testés par la DVGW (Deutscher Verein des Gas und Wasserfaches) [Association technique et scientifique allemande pour l'industrie du gaz et de l'eau].
- ▶ Cet appareil appartient à la classe de protection **I** et **doit** être raccordé au conducteur de mise à la terre.
- ▶ L'appareil doit toujours être raccordé à l'installation électrique. **La section transversale du fil doit être équivalente à la puissance à installer** (→ chapitre 11).

**AVERTISSEMENT****Risque d'électrocution !**

Les tuyaux mis à la terre de l'appareil peuvent donner l'impression que l'appareil est mis à la terre.

- ▶ L'appareil doit être raccordé au câble du conducteur de mise à la terre.
-
- ▶ Afin de respecter les normes de sécurité applicables, l'installation doit disposer d'un disjoncteur différentiel de courant de défaut omnipolaire, conformément au chapitre 11. La distance entre les contacts doit être d'au moins 3 mm.
 - ▶ S'assurer que la pression d'eau d'entrée maximale et minimale correspond à la valeur indiquée par le fabricant (→ chapitre 11).
 - ▶ Les vannes d'arrêt et les accessoires doivent avoir été approuvés pour le fonctionnement avec des appareils fonctionnant dans un circuit fermé (sous pression).
 - ▶ La température de l'eau froide sanitaire peut être préchauffée jusqu'à 55 °C maximum.

**AVERTISSEMENT****Risque de brûlures !**

- ▶ Si l'appareil utilise de l'eau préchauffée, la température limite ou sélectionnée peut être dépassée. Dans ce cas, utiliser un robinet thermostatique pour limiter la température de l'eau froide sanitaire préchauffée.
-
- ▶ Selon la norme EN 60335-2-35, lorsque l'appareil est utilisé pour fournir de l'eau pour le bain, la température de l'eau doit être limitée à 55 °C (→ chapitre 5.4).
 - ▶ La résistance électrique spécifique de l'eau, à une température de 15 °C, ne peut pas être inférieure à 1300 Ωcm. Demander le niveau de résistance électrique de l'eau auprès du fournisseur d'eau local.

- ▶ L'appareil convient pour l'alimentation en eau de plusieurs points d'utilisation, y compris de l'eau pour le bain.
- ▶ **Avant d'installer l'appareil, s'assurer que le raccordement électrique est débranché et que l'alimentation en eau est fermée.**
- ▶ **Préparer les raccordements d'eau avant les raccordements électriques.**
- ▶ Effectuer uniquement les ouvertures à l'arrière de l'appareil, nécessaires à son installation. S'il s'agit d'une nouvelle installation, les trous inutilisés doivent être scellés pour garantir l'étanchéité à l'eau.
- ▶ Les pièces sous tension ne doivent pas être accessibles après l'assemblage.
- ▶ Ne pas utiliser de détergents abrasifs, corrosifs ou à base d'alcool.
- ▶ Ne pas utiliser d'appareils de nettoyage à vapeur.

 **Maintenance**

- ▶ La maintenance ne doit être réalisée que par un professionnel agréé.
- ▶ Avant toutes les opérations de maintenance, mettre l'appareil hors tension.
- ▶ L'exploitant est responsable de la sécurité et de l'éocompatibilité lors de l'installation et de la maintenance.
- ▶ Utiliser uniquement des pièces de rechange fabricant.

 **Sécurité des appareils électriques à usage domestique et utilisations similaires**

Pour éviter les risques dus aux appareils électriques, les prescriptions suivantes s'appliquent conformément à la norme EN 60335-2-35 :

«Cet appareil peut être utilisé par des enfants à partir de 3 ans ainsi que par des personnes aux capacités physiques, sensorielles ou mentales réduites ou manquant d'expérience et de connaissances du produit, dans la mesure où elles sont sous surveillance, où elles ont été initiées à l'utilisation fiable de l'appareil et comprennent les dangers qui en résultent. Les enfants ne doivent pas jouer avec l'appareil. Le nettoyage et l'entretien ne doivent pas être exécutés par des enfants sans surveillance.»

«Si le raccordement au réseau électrique est endommagé, il doit être remplacé par le fabricant, son service après-vente ou une personne disposant d'une qualification similaire pour éviter tout danger.»

2 Point d'information Smart Info Point



Le point d'information Smart Info Point vous propose les informations les plus récentes concernant

cet appareil. Scannez simplement le QR code situé à l'intérieur du produit et vous serez directement redirigé.



Pour scanner le QR code et profiter de tous les avantages du Smart Info Point, nous recommandons l'utilisation de nos applications pour clients professionnels.

Outre la version actuelle de la documentation de l'appareil fournie dans le contenu de livraison, le point d'information Smart Info Point vous permet d'accéder aux vidéos d'installation et de maintenance ainsi qu'à d'autres documents utiles sous forme écrite.

En complément, vous pouvez enregistrer le produit en ligne.

Retrait du cache de l'appareil pour accéder au QR code

- Retirer le cache avant de l'appareil.

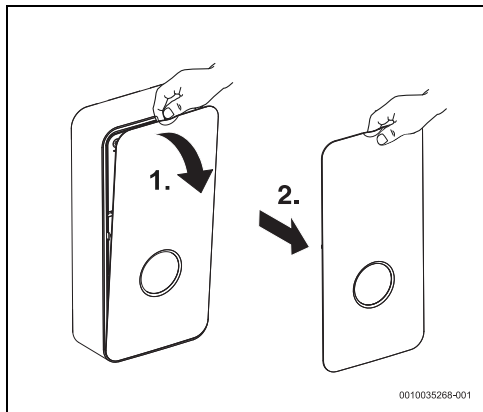

Fig. 26

- Scannez le QR code pour accéder au Smart Info Point.

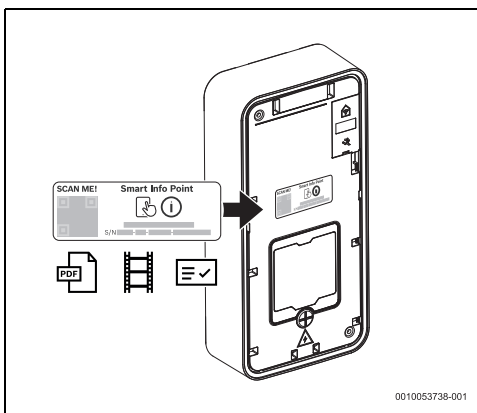

Fig. 27

3 Normes, règlements et directives

Pour l'installation et le fonctionnement, respecter les prescriptions et normes suivantes :

- Dispositions relatives à l'installation électrique et au raccordement au circuit d'alimentation électrique (RGIE)
- Dispositions relatives à l'installation électrique et au raccordement au réseau de télécommunication et radio
- Normes et règlements locaux

4 Caractéristiques de l'appareil

4.1 Déclaration de conformité

La fabrication et le fonctionnement de ce produit répondent aux directives européennes et nationales en vigueur.

 Le marquage CE prouve la conformité du produit avec toutes les prescriptions européennes légales, qui prévoient la pose de ce marquage.

Le texte complet de la déclaration de conformité est disponible sur Internet : www.bosch-homecomfort.fr.

4.2 Utilisation selon les dispositions du règlement en vigueur

L'appareil a été conçu pour chauffer et stocker l'eau potable. Respecter tous les règlements, directives et normes nationales en vigueur pour l'eau potable.

L'appareil doit uniquement être installé dans des installations sanitaires dotées d'un circuit sous pression.

Toute autre utilisation est considérée comme inadéquate. Les éventuels dommages résultant d'une utilisation inadaptée ne peuvent être imputés au fabricant.

4.3 Accessoires

- Soupape
- Embout de raccordement ½" (2x)
- Vis (4x)
- Chevilles (4x)
- Rondelles plates (4x)
- Limiteur de débit
- Cavaliers (2x)
- Jeu de pièces de fixation
- Documentation de l'appareil

4.4 Accessoires de l'appareil

Des précisions concernant les accessoires disponibles pour cet appareil sont indiquées dans le catalogue correspondant.

4.5 Dimensions

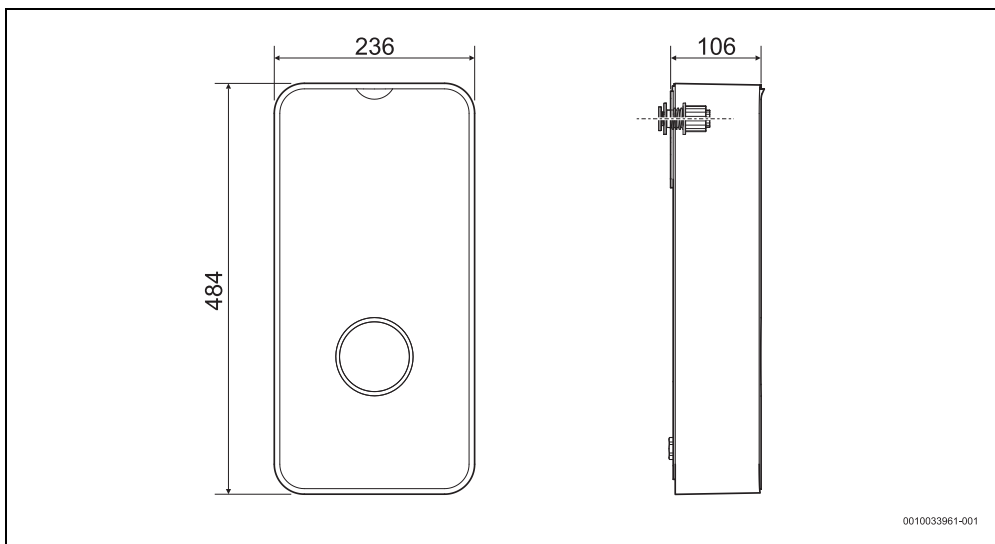

Fig. 28 Dimensions en mm

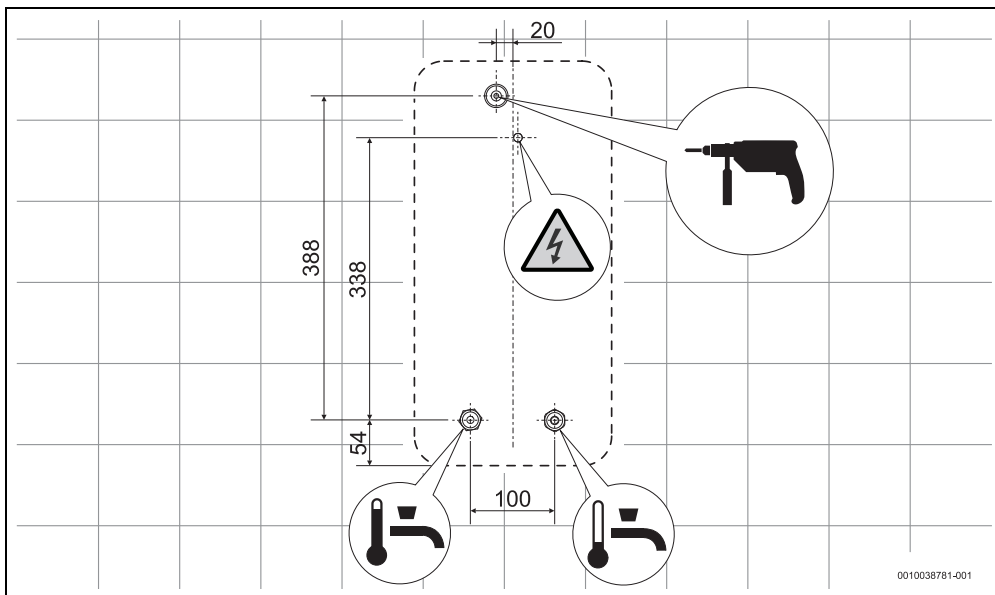
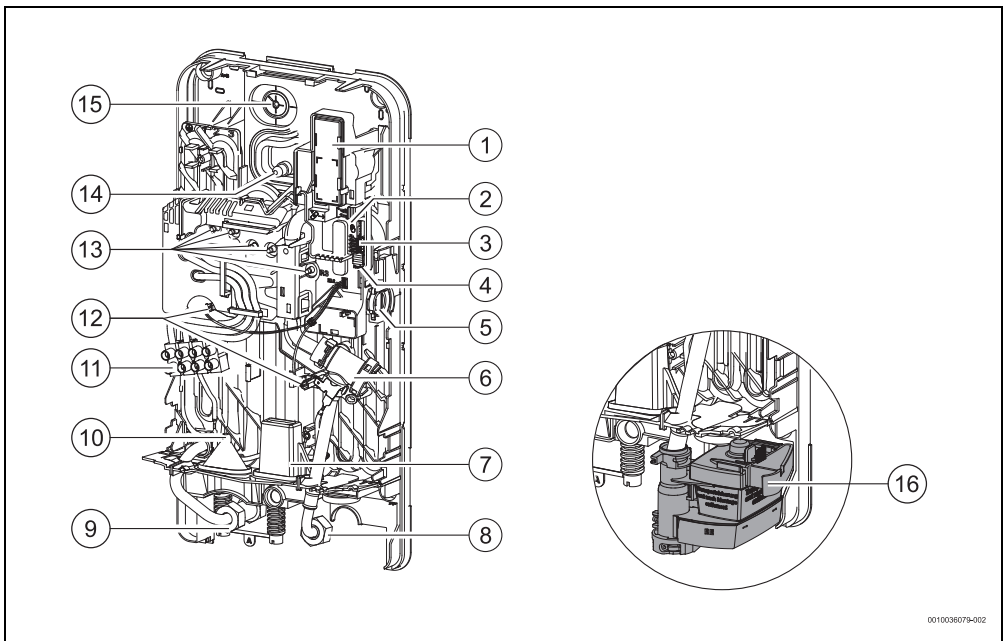

Fig. 29 Dimensions en mm

4.6 Conception de l'appareil



0010036075-002

Fig. 30

- [1] Accessoire Wi-Fi (non fourni avec l'appareil)
- [2] Bouton d'appairage Wi-Fi et LED
- [3] Cavaliers (configuration de l'appareil)
- [4] Bouton « Redémarrer »
- [5] Débitmètre
- [6] Filtre à eau et limiteur de débit
- [7] Entrée du câble d'alimentation court
- [8] Entrée d'eau froide ½"
- [9] Sortie d'eau chaude ½"
- [10] Entrée inférieure du câble d'alimentation
- [11] Borne de raccordement
- [12] Sondes de température
- [13] Résistance électrique
- [14] Entrée supérieure du câble d'alimentation
- [15] Point de fixation de l'appareil au mur
- [16] Aquastop (uniquement pour les modèles TR.001...A.)

- Ne retirer l'appareil de son emballage que lorsqu'il se trouve dans le local d'installation.

5 Notice d'utilisation

Lire attentivement et respecter les consignes de sécurité détaillées au début de la présente notice !



L'appareil réchauffe l'eau qui circule à l'intérieur de l'appareil.

4.7 Transport et stockage

L'appareil doit être stocké dans un emplacement sec et à l'abri du gel.

Manipulation :

- ne pas laisser tomber l'appareil.
- Transporter l'appareil dans son emballage d'origine et utiliser un moyen de transport adapté.

5.1 Tableau de commande

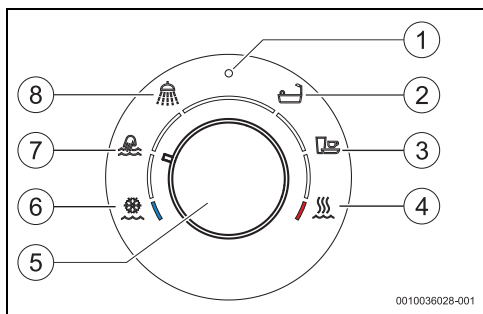

Fig. 31 Tableau de commande

- [1] État de fonctionnement LED
- [2] Mode de fonctionnement baignoire
- [3] Mode de fonctionnement lavage du linge
- [4] Température maximale
- [5] Sélecteur de température / modes de service
- [6] Température minimale
- [7] Mode de fonctionnement lavage des mains
- [8] Mode de fonctionnement douche

5.2 Avant la mise en service de l'appareil



PRUDENCE

Risque d'électrocution !

- ▶ Faire faire la première mise en service de l'appareil par un spécialiste qualifié qui met à disposition du client toutes les informations nécessaires au fonctionnement conforme de l'appareil.

AVIS

Dégâts sur l'appareil !

- ▶ Ne jamais raccorder l'appareil sans eau. Cela pourrait endommager l'élément de chauffe.

5.3 Mise en marche/arrêt de l'appareil

Mise sous tension

- ▶ Ouvrir un robinet d'eau chaude sanitaire. L'appareil se met en marche. L'eau est chauffée lorsqu'elle passe dans l'appareil.

Mise hors tension

- ▶ Fermer le robinet d'eau chaude sanitaire.

5.3.1 Affichage LED de l'état de fonctionnement

LED	État de l'appareil
Arrêt	L'appareil est éteint
LED blanche	L'appareil est allumé
La LED blanche clignote (1 fois/seconde)	L'appareil ne parvient pas à atteindre la température de consigne. L'appareil a atteint la limite de puissance (→ chapitre 10).
La LED blanche clignote (2 fois/seconde)	Mode Ventilation automatique actif.
LED rouge	Dysfonctionnement de l'appareil (→ chapitre 10).
La LED blanche clignote 4 fois	La température d'entrée de l'eau est supérieure à la température sélectionnée sur l'appareil (solaire). L'appareil ne chauffe pas.
La LED blanche clignote (1 fois toutes les 4 secondes)	Mode Vacances actif (uniquement possible via l'application). L'appareil ne chauffe pas l'eau.

Tab. 10

5.4 Réglage de la température

Cet appareil a une plage de température d'eau chaude de 20 °C (minimum) à 60 °C (maximum).

Pour sélectionner une température de l'eau chaude à l'intérieur de cette plage, procéder comme suit :

- ▶ tourner le sélecteur de température et sélectionner une température entre 20 °C et 60 °C.

Pour éviter la consommation inutile d'eau et d'énergie ainsi que l'entartrage prématuré de l'appareil :





- ▶ Présélectionner la température souhaitée sur l'appareil en évitant que l'eau froide du robinet ou de la douche ne se mélange avec l'eau chaude.



L'appareil permet la régulation précise de la température de l'eau chaude et peut ainsi être raccordé directement à la douche. Si toutefois l'appareil fonctionne avec un robinet thermostatique, la température recommandée par le fabricant du robinet doit être réglée sur l'appareil. En l'absence de consigne précise, il est recommandé de régler 50 °C.

5.4.1 Modes de service

Pour les applications lavage de main, douche, bain et lavage de vaisselle, les positions suivantes sont recommandées :

Phase de fonctionnement :		Température approximative :
Lavage des mains		35 °C
La douche		38 °C
Salle de bain		42 °C
La vaisselle		48 °C

Tab. 11 Modes de service

Pour sélectionner un mode de service :

- ▶ Tourner le bouton de sélection et sélectionner le mode de fonctionnement souhaité.

5.4.2 Température maximale et minimale

Outre les modes de fonctionnement indiqués, il est possible de régler n'importe quelle autre température située dans une plage de 20 °C à 60 °C.

Température minimale

Pour régler la température minimale de 20 °C :

- ▶ Tourner le bouton entièrement vers la gauche.
Remettre l'interrupteur rotatif en position d'origine avant le mode de fonctionnement lavage de mains.

Température maximale

Pour régler la température maximale de 60 °C :

- ▶ Tourner le bouton entièrement vers la droite.
Remettre l'interrupteur rotatif en position d'origine avant le mode de fonctionnement lavage de vaisselle.



Dans certaines conditions d'utilisation et pour de courtes périodes, la température de l'eau peut atteindre 70 °C. Les conduites d'écoulement d'eau chaude sanitaire peuvent également atteindre des températures élevées ce qui entraîne des risques d'ébouillantage. Pour les fonctions de verrouillage de la température voir (→ chap. 6.10).



PRUDENCE

Risques d'ébouillantage !

Risques d'ébouillantage pour les enfants, les adultes ou les personnes âgées en cas de contact avec de l'eau très chaude.

- ▶ Vérifier toujours la température de l'eau avec la main.

Température	Durée des brûlures	
	Seniors/enfants de moins de 5 ans	Adultes
50 °C	2,5 minutes	plus de 5 minutes
52 °C	moins d'1 minute	1,5 à 2 minutes
55 °C	Environ 15 secondes	Environ 30 secondes
57 °C	Environ 5 secondes	Environ 10 secondes
60 °C	Environ 2,5 secondes	Moins de 5 secondes
62 °C	Environ 1,5 secondes	Moins de 3 secondes
65 °C	Environ 1 seconde	Environ 1,5 secondes
68 °C	Moins d'1 seconde	Environ 1 seconde

Tab. 12

5.4.3 Mode hiver



En hiver, la température d'eau froide peut être plus basse et la température sélectionnée risque de ne pas être atteinte. Dans ce cas :

- ▶ augmenter le débit jusqu'à ce que la température de l'eau chaude souhaitée soit atteinte.

5.5 Eau préchauffée (apport solaire)

L'appareil peut fonctionner avec une alimentation en eau préchauffée, par exemple à partir d'un panneau solaire.

5.6 Remise en service après une panne de courant

Après une panne de courant :

- ▶ Ouvrir le robinet d'eau chaude sanitaire jusqu'à ce que de l'eau chaude sanitaire en sorte.

5.7 Remise en service après coupure de l'alimentation en eau

- ▶ Désactiver l'interrupteur de sécurité sur le tableau de commande.
- ▶ Ouvrir un robinet d'eau chaude et attendre que l'air soit entièrement évacué des conduites.
- ▶ Fermer le robinet d'eau chaude.
- ▶ Activer l'interrupteur de sécurité sur le tableau de commande.
- ▶ Ouvrir le robinet d'eau chaude et laisser couler l'eau pendant au moins une minute.

L'appareil ne peut être remis en fonctionnement qu'après cela.

5.8 Nettoyage

- ▶ Ne pas utiliser de solvants ni de produits abrasifs ou à base d'alcool.
- ▶ N'utiliser pas d'appareils de nettoyage à vapeur.
- ▶ Nettoyer l'enveloppe extérieure à l'aide d'un détergent doux.
- ▶ Éliminer les résidus de saleté ou de calcaire.

5.9 Connectivité

Cet appareil peut être connecté via WLAN.

Des précisions concernant les accessoires disponibles pour cet appareil sont indiquées dans le catalogue correspondant.

5.10 Redémarrer le dispositif Wi-Fi (uniquement s'il est connecté à l'application)

Connecter l'appareil à l'application permet de commander différentes fonctions.

Si toutefois des difficultés surviennent au moment de connecter le dispositif à l'application, les paramètres peuvent être réinitialisés à l'aide du bouton d'appairage Wi-Fi.

Cette opération aura l'effet suivant :

- Réinitialiser la configuration Wi-Fi (tous les réseaux sont effacés)
- Réinitialiser les compteurs d'électricité et d'eau
- Désactiver le mode vacances (si autorisé par l'application)

Pour redémarrer l'accessoire Wi-Fi :

- ▶ Retirer l'habillage de l'appareil.

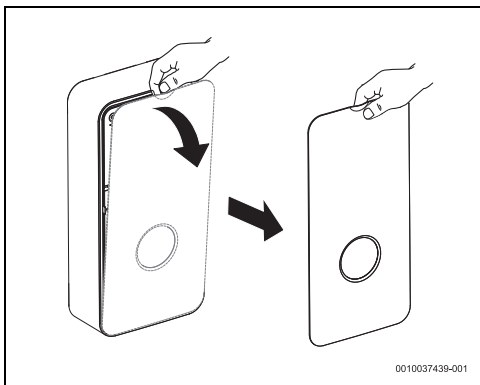

Fig. 32

- ▶ Retirer le couvercle à l'aide d'un outil approprié.

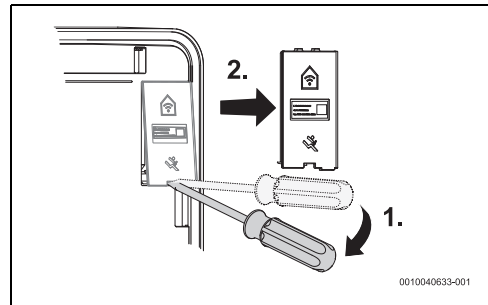

Fig. 33

- ▶ Appuyer et maintenir enfoncée la touche [1]. La LED s'allume, indiquant le début de la séquence de redémarrage.

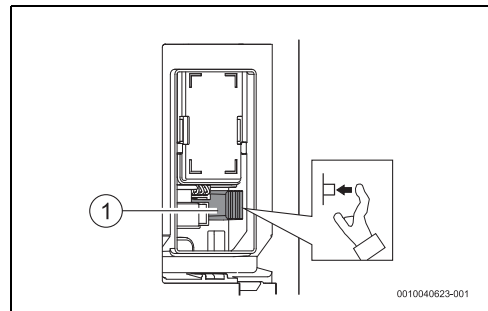

Fig. 34

[1] Bouton d'appairage Wi-Fi

- Lorsque la LED s'éteint,
- ▶ relâcher le bouton.
- L'accessoire Wi-Fi a été redémarré.



La LED met quelques secondes à s'éteindre.

5.11 Service après-vente

Indiquez le numéro de série de l'appareil chaque fois que vous contactez le service après-vente (SNR/TTNR).

Le numéro de série de l'appareil se trouve sur la plaque signalétique de la plaque frontale.

6 Installation (uniquement pour les techniciens spécialisés et qualifiés)

6.1 Recommandations importantes



La mise en place, le raccordement électrique et la mise en service doivent être exécutés exclusivement par des spécialistes agréés.



Pour que l'installation et le fonctionnement du produit soient conformes aux règlements, respecter tous les règlements nationaux et régionaux en vigueur ainsi que les règles et directives techniques.



AVERTISSEMENT

Risque d'électrocution !

Avant de démarrer les travaux d'installation :

- ▶ Désactiver l'alimentation électrique sur le tableau de commande.
- ▶ Fermer l'arrivée d'eau froide.



PRUDENCE

Risque d'ébouillantage dû à l'eau chaude !

Si l'eau utilisée est préchauffée, la température de l'eau chaude peut dépasser la température maximale réglée sur l'appareil et provoquer des brûlures ;

- ▶ Utiliser un robinet thermostatique pour limiter la température de l'eau à l'entrée.

AVIS

Risques de dégâts matériels !

Dommages irréparables à l'intérieur de l'appareil.

- ▶ Ne retirer l'appareil de son emballage que lorsqu'il se trouve dans le local d'installation.
- ▶ Manipuler l'appareil avec prudence.

AVIS

Risques de dégâts matériels !

Inserts chauffants endommagés.

- ▶ Brancher tout d'abord l'eau.
- ▶ Établir les raccordements électriques après avoir désactivé l'interrupteur de sécurité et assurer la mise à la terre.
- ▶ Rincer l'appareil avant d'activer l'interrupteur de sécurité, ouvrir entièrement le robinet d'eau chaude puis laisser circuler l'eau pendant 1 minute dans l'appareil.

6.2 Choisir le lieu d'installation

AVIS

Risque de détérioration de l'appareil !

Ne jamais tenir l'appareil par les raccords d'eau et/ou par le câble d'alimentation électrique.

- ▶ Choisir un mur suffisamment solide pour supporter le poids de l'appareil.
- ▶ Utiliser les matériaux de fixation fournis avec l'appareil.
- ▶ Monter l'appareil en position verticale avec les raccordements hydrauliques ci-dessous.

Lieu d'installation

- ▶ Respecter les directives actuelles.
- ▶ Installer l'appareil dans une pièce où la température ambiante ne chute jamais en-dessous de 0 °C.
- ▶ Ne pas installer l'appareil dans des endroits situés à une altitude supérieure à 2 000 m au-dessus du niveau de la mer.
- ▶ Installer l'appareil à proximité du robinet d'eau chaude le plus utilisé, de manière à réduire les pertes thermiques et les temps d'attente.
- ▶ Installer l'appareil dans un endroit où il est possible d'effectuer la maintenance.
- ▶ Installer l'appareil en tenant compte de la tension spécifique figurant sur la plaque signalétique.

Volume de protection

La surface de pose autorisée dépend du raccordement électrique sélectionné pour l'installation de l'appareil (→ chapitre 7).

Raccordement électrique	Indice de protection (IP)	Volume de protection autorisé
Raccordement supérieur (Voir document au Smart Info Point)	IP25	Zone 1 et au-dessus
Raccordement inférieur (Voir document au Smart Info Point)	IP25	Zone 1 et au-dessus
Raccordement inférieur pour câbles courts (Voir document au Smart Info Point)	IP25	Zone 1 et au-dessus

Tab. 13

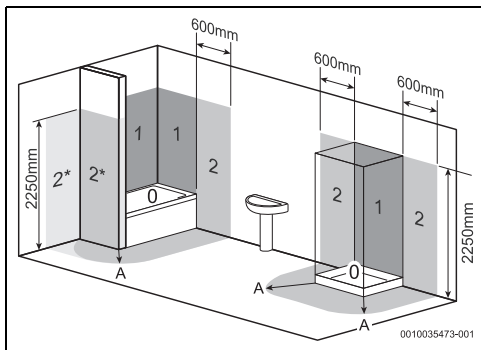



Fig. 35

- [0] Volume de protection 0
- [1] Volume de protection 1
- [2] Volume de protection 2
- [2*] Sans le mur, le volume de protection 2 doit s'étendre à 600 mm de la baignoire
- [A] Rayon de 600 mm autour de la baignoire ou de la douche

6.3 Déballer l'appareil et retirer l'habillage

 Ces informations se trouvent dans le guide de démarrage rapide fourni avec le produit et/ou dans les notices d'installation et d'utilisation (édition numérique) du Smart Info Point (→ Chapitre 2).

6.4 Raccordement en eau

 Ces informations se trouvent dans le guide de démarrage rapide fourni avec le produit et/ou dans les notices d'installation et d'utilisation (édition numérique) du Smart Info Point (→ Chapitre 2).

6.5 Montage de l'appareil au mur

 Ces informations se trouvent dans le guide de démarrage rapide fourni avec le produit et/ou dans les notices d'installation et d'utilisation (édition numérique) du Smart Info Point (→ Chapitre 2).

6.6 Installation électrique de l'appareil

Il est possible de raccorder le câble de raccordement dans trois positions différentes ;

- Raccordement supérieur
- Raccordement inférieur
- Raccordement inférieur pour câbles courts

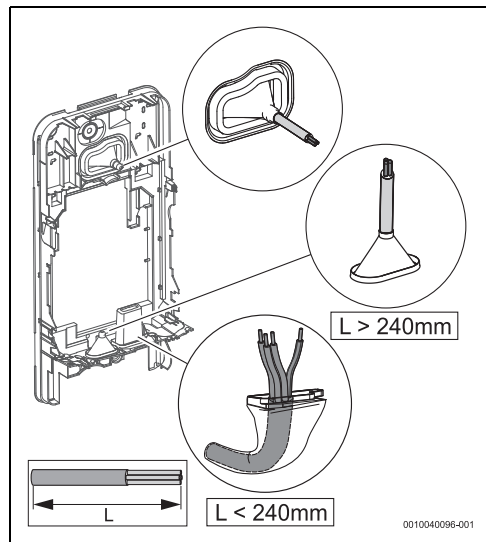

Fig. 36



L'ouverture du chemin de câbles doit s'adapter parfaitement au câble de raccordement. Si le chemin de câbles est endommagé lors du montage, les trous de perçage doivent être recouverts de manière étanche.

- ▶ Le chemin de câbles doit être coupé en fonction du diamètre du câble de raccordement.

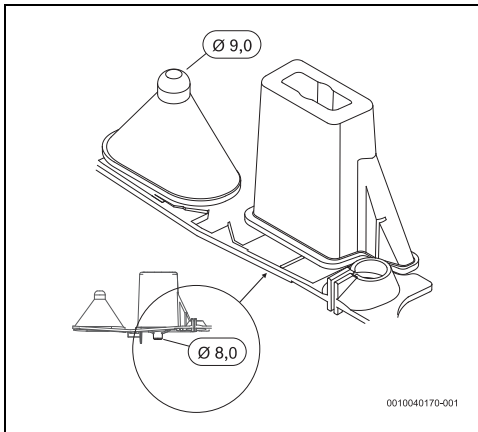

Fig. 37

- ▶ Insérer le câble de raccordement d'au moins 40 mm dans l'appareil, sauf si vous utilisez la zone de raccordement inférieur pour câbles courts.
- ▶ Passer le câble de raccordement dans le chemin de câbles, s'assurer de l'étanchéité.

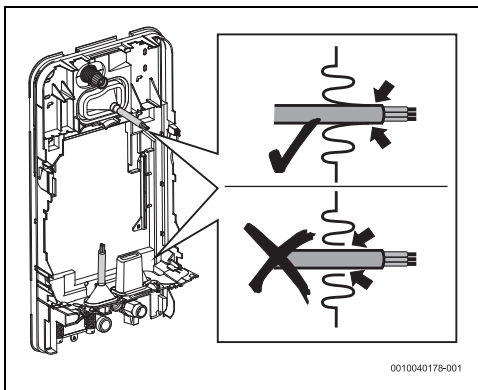

Fig. 38

- ▶ Si l'écart entre l'appareil et le mur est de 2 à 8 mm, l'appareil doit être mis de niveau à l'aide de la fixation de montage supérieure.

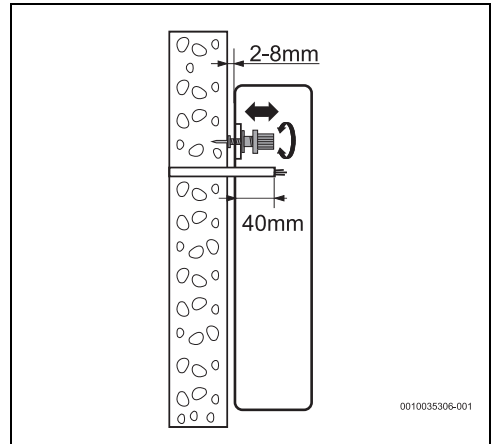

Fig. 39



Si l'appareil n'est pas perpendiculaire au mur,

- ▶ Utiliser des cales en bas pour mettre l'appareil de niveau.

- ▶ Les cales doivent être placées à l'arrière de l'appareil.

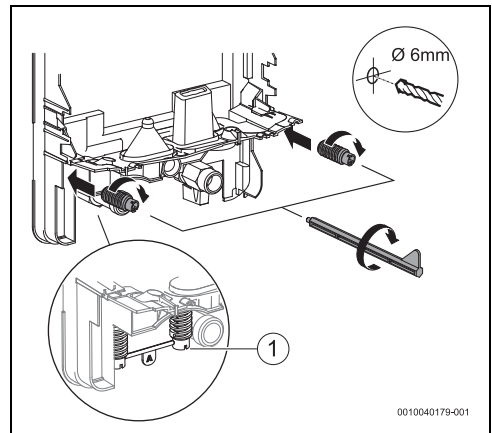

Fig. 40

[1] Cales

- ▶ Mettre l'appareil de niveau grâce à la fixation de montage supérieure et aux cales, si l'écart entre l'appareil et le mur est de 8 à 16 mm.

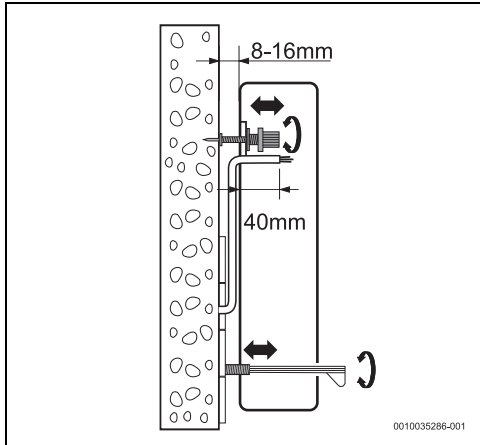

Fig. 41



Si l'appareil n'est pas correctement fixé au mur,

- ▶ Utiliser les vis pour fixer les cales au mur.

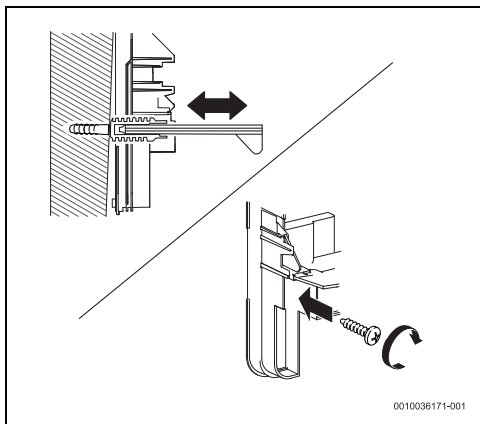

Fig. 42



Si l'écart par rapport au mur est de 8 à 16 mm et si l'appareil utilise un système Aquastop (TR .001 A), la bague supplémentaire fournie avec l'appareil doit être installée.

- ▶ Installer la bague supplémentaire pour permettre l'installation correcte d'Aquastop (Image 43).

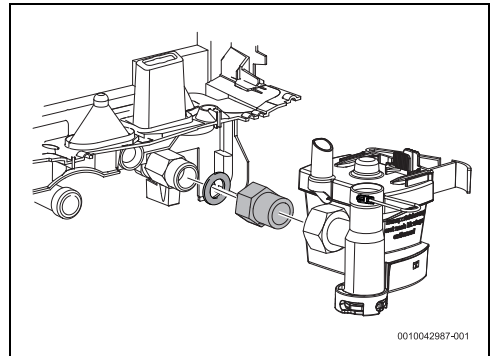

Fig. 43 Bague supplémentaire

Après l'installation de l'appareil,

- ▶ Serrer les fixations pour que l'appareil soit solidement fixé au mur.

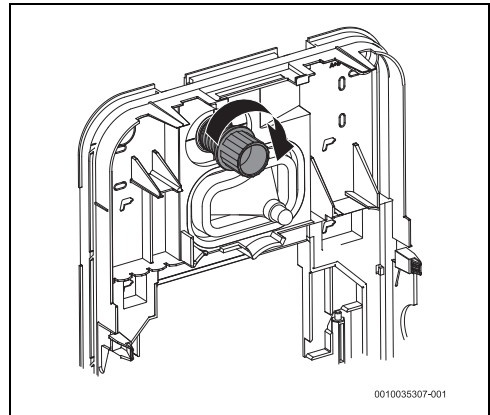

Fig. 44

6.7 Montage du bloc hydraulique



Ces informations se trouvent dans le guide de démarrage rapide fourni avec le produit et/ou dans les notices d'installation et d'utilisation (édition numérique) du Smart Info Point (→ Chapitre 2).

6.8 Installation du système Aquastop

Uniquement pour les types avec le système Aquastop (TR.001.A..)

Avant de poser les raccords d'eau :

- Placer le tube Aquastop sur la membrane d'étanchéité de l'appareil.
Le tube doit être orienté de manière conforme.

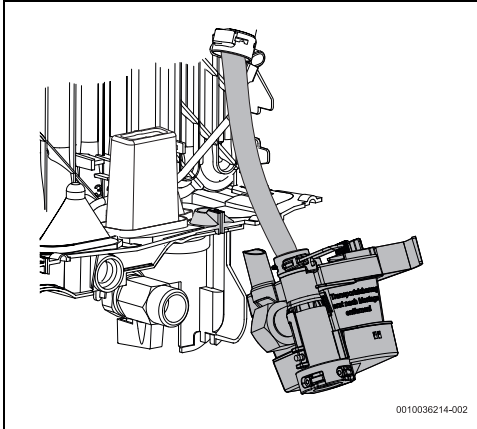

Fig. 45

- Introduire l'Aquastop dans l'orifice de la membrane d'étanchéité.

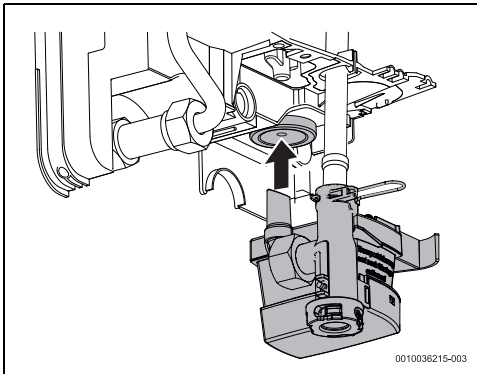

Fig. 46

- S'assurer que l'Aquastop est positionné verticalement.

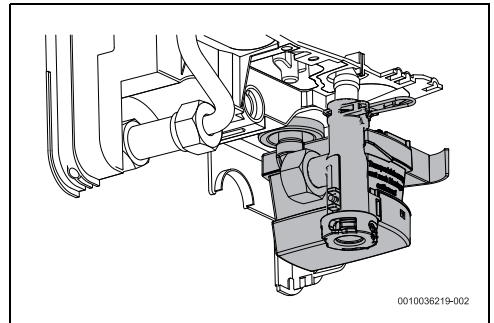

Fig. 47

- Serrer le raccord d'eau à fond.

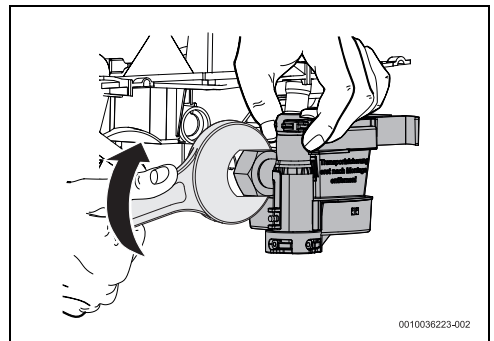

Fig. 48

- Appuyer sur les deux languettes et retirer le dispositif de protection de l'Aquastop.

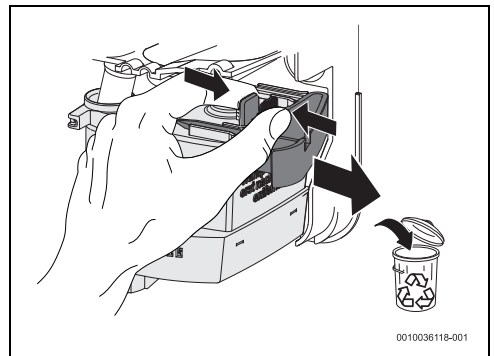

Fig. 49

6.9 Purger l'appareil



Ces informations se trouvent dans le guide de démarrage rapide fourni avec le produit et/ou dans les notices d'installation et d'utilisation (édition numérique) du Smart Info Point (→ Chapitre 2).

6.10 Configuration de l'appareil



Ces informations se trouvent dans le guide de démarrage rapide fourni avec le produit et/ou dans les notices d'installation et d'utilisation (édition numérique) du Smart Info Point (→ Chapitre 2).

7 Raccordement électrique (uniquement pour les techniciens spécialisés et qualifiés)

Informations générales



DANGER

Risque d'électrocution !

- ▶ Avant tous travaux sur l'appareil, couper l'alimentation électrique.

Tous les dispositifs de régulation, de commande et de sécurité de l'appareil sont raccordés en usine et livrés opérationnels.



PRUDENCE

Impact de foudre !

- ▶ L'appareil doit disposer d'un raccordement séparé dans l'armoire de distribution et être protégé par un disjoncteur différentiel de 30 mA et un conducteur de protection. Dans les zones où les impacts de foudre sont fréquents, prévoir également un dispositif de protection contre les surtensions.



Ces informations se trouvent dans le guide de démarrage rapide fourni avec le produit et/ou dans les notices d'installation et d'utilisation (édition numérique) du Smart Info Point (→ Chapitre 2).

8 Mise en service de l'appareil (uniquement pour les spécialistes qualifiés)



Ces informations se trouvent dans le guide de démarrage rapide fourni avec le produit et/ou dans les notices d'installation et d'utilisation (édition numérique) du Smart Info Point (→ Chapitre 2).

9 Maintenance (uniquement pour les techniciens spécialisés et qualifiés)



PRUDENCE

Risque de dégâts matériels et de dommages corporels !

Avant d'effectuer les travaux de maintenance :

- ▶ Mettre l'appareil hors tension.
- ▶ Fermer la vanne d'arrêt de l'eau.



Inspection, maintenance et réparation

- ▶ Le client doit désigner un spécialiste agréé d'exécuter les révisions et les réparations.
- ▶ La révision, la maintenance et les réparations sont réservées à des spécialistes dûment habilités.
- ▶ Utiliser uniquement les pièces de rechange fabricant. Le fabricant ne pourra être tenu responsable de dégâts éventuels résultant de pièces de rechange qu'il n'aura pas livrées.
- ▶ Commander les pièces de rechange de l'appareil à l'aide du catalogue de pièces de rechange.
- ▶ Lors des travaux de maintenance, remplacer les joints démontés par des nouveaux.
- ▶ Après avoir effectué les opérations de maintenance, appuyer sur la touche reset pour redémarrer l'appareil.

10 Problèmes



DANGER

Risque d'électrocution !

- ▶ Couper l'alimentation électrique avant d'effectuer des travaux sur l'appareil.
- ▶ L'installation, les réparations et la maintenance doivent exclusivement être réalisées par des spécialistes qualifiés.

Le tableau suivant décrit les solutions aux problèmes potentiels (elles doivent être réalisées uniquement par des entreprises spécialisées).

Problème	Cause	Solutions
Débit d'eau trop faible.	Le robinet ou le filtre de douche est encrassé.	▶ Retire le filtre et le laver, retirer le dépôt calcaire.
	Le filtre à eau de l'appareil est encrassé.	▶ Demander à un spécialiste qualifié de nettoyer le filtre à eau.
	Blocage du débit possible causé par le limiteur de débit de l'appareil.	▶ Demander à un spécialiste qualifié de retirer le limiteur de débit (→ chapitre 8).
L'appareil n'est pas en marche.	Le disjoncteur différentiel de courant de défaut déclenché dans l'armoire électrique.	▶ Vérifier le disjoncteur différentiel de courant de défaut dans l'armoire électrique.
L'eau ne se réchauffe pas suffisamment.	La limite de puissance a été atteinte (la LED blanche clignote 1x par seconde).	▶ Réduire le débit au robinet d'eau.
	Débit trop élevé et/ou température d'entrée d'eau froide trop faible (hiver).	▶ Demander à un spécialiste qualifié d'ajuster le débit à l'aide d'une soupape d'angle. Vérifier le limiteur de débit ou en utiliser un autre pour réduire le débit d'eau.
Parfois, l'appareil arrête temporairement l'alimentation d'eau chaude sanitaire.	L'appareil détecte de l'air dans l'eau et coupe momentanément les résistances électriques (la LED blanche clignote 2x par seconde).	▶ Attendre quelques secondes que l'appareil purge l'air du système.
La LED (rouge) clignote	Dysfonctionnement de l'appareil.	▶ Fermer et ouvrir le robinet d'eau chaude. Si la panne persiste ; ▶ Contacter le service après-vente.

Tab. 14 Problèmes

11 Caractéristiques techniques

11.1 Données techniques

Caractéristiques techniques	Unité	TR5001 11/13..		TR5001/R 15/18/21..			TR5001/R 21/24/27..		
		11	13	15	18	21	21	24	27
Puissance thermique nominale	kW	11	13	15	18	21	21	24	27
Tension nominale	V	400 V3~		400 V3~			400 V3~		
Protecteur de fusible/disjoncteur différentiel de courant de défaut	A	16	20	25	25	32	32	40	40
Section de câble minimale ¹⁾	mm ²	1,5	2,5	4			4	6	
Débit d'eau chaude à la puissance nominale avec une élévation de température de :									
12 °C à 38 °C (sans limiteur de débit d'eau)	l/min	6,0	7,1	8,1	9,8	11,6	11,6	13,0	14,6
12 °C à 38 °C (avec limiteur de débit d'eau)	l/min	5,0		5,0	7,6		7,6	9,4	
12 °C à 60 °C	l/min	3,3	3,8	4,4	5,3	6,2	6,2	7,1	7,9
Perte de charge avec élévation de la température de :									
12 °C à 60 °C (sans limiteur de débit d'eau)	bar	0,4	0,6	0,8	1,3	1,6	1,6	2,0	2,5
12 °C à 60 °C (avec limiteur de débit d'eau)	bar	0,4	0,4	0,5	0,7	0,9	0,9	1,3	1,4
Débit de démarrage minimum de l'appareil ²⁾	l/min	2,5		2,5			2,5		
Pression de démarrage minimale de l'appareil ³⁾	MPa (bar)	0,04 (0,4)		0,04 (0,4)			0,04 (0,4)		
Champ d'application pour l'eau avec une résistance électrique spécifique à 15 °C.	Ωcm	≥ 1 300		≥ 1 300			≥ 1 300		
Conductivité électrique maximale de l'eau à 15 °C	μS/cm	≤ 769		≤ 769			≤ 769		
Pression nominale	MPa (bar)	1,0 (10)		1,0 (10)			1,0 (10)		
Température d'entrée admissible maximale	°C	55		55			55		
Limiteur de débit d'eau	l/min (couleur)	5,0 (orange)		5,0 (orange)	7,6 (blanc)		7,6 (blanc)	9,4 (jaune)	
Impédance maximale au point de raccordement	Ω	0,347		0,170			0,117		

- 1) Valeurs conformes à la norme VDE 0100-520 pour les installations de type C. Selon l'installation, le type de protection et les directives nationales, une section de câble plus grande peut être nécessaire.
- 2) Lors de la première mise en service de l'appareil, le débit d'eau minimum doit être de 3,5 l/min.
- 3) La chute de pression dans le mélangeur doit être ajoutée à cette valeur.

Tab. 15 Caractéristiques techniques

11.2 Caractéristiques du produit relatives à la consommation énergétique

Les informations suivantes reposent sur les exigences des réglementations (UE) 812/2013 et (UE) 814/2013 dans la mesure où elles sont applicables au produit.

Caractéristiques du produit :	Symbole	Unité	7736506136	7736506137	7736506143	7736506144	7736506138	7736506145	7736506146
			TR500 1 11/ 13 ESOB	TR50 01 15/ 18/21 ESOB	TR50 01R 15/ 18/21 ESOB	TR50 01R 15/ 18/21 ESOA B	TR50 01 21/ 24/27 ESOB	TR50 01R 21/ 24/27 ESOB	TR50 01R 21/ 24/27 ESOA B
Type de produit									
Profil de soutirage déclaré			XS	S	S	S	S	S	S
Classe d'efficacité énergétique de la production d'eau chaude sanitaire			A	A	A	A	A	A	A
Efficacité énergétique de la production d'eau chaude sanitaire	η_{wh}	%	39	39	39	39	39	39	39
Consommation annuelle d'électricité	AEC	kWh	467	476	476	476	476	476	476
Consommation annuelle de combustible	AFC	GJ	-	-	-	-			
Autres profils de soutirage			-	-	-	-			
Efficacité énergétique de la production d'eau chaude sanitaire (autres profils de charge)	η_{wh}	%	-	-	-	-			
Consommation électrique annuelle (autres profils de soutirage, conditions climatiques moyennes)	AEC	kWh	-	-	-	-			
Consommation annuelle de combustible (autres profils de soutirage)	AFC	GJ	-	-	-	-			
Régulation du thermostat et du contrôleur de pression (à la livraison)	T_{set}	°C	60	60	60	60	60	60	60
Niveau de puissance acoustique interne	L_{WA}	dB	15	15	15	15	15	15	15
Indications relatives à la puissance de service en dehors des heures pleines			Non	Non	Non	Non	Non	Non	Non
Dispositions spéciales pour le montage, l'installation ou la maintenance (si exactes)	Voir la documentation jointe au produit								
Régulation intelligente	Non								
Consommation énergétique journalière (conditions climatiques moyennes)	Q_{elec}	kWh	2,137	2,188	2,188	2,188	2,190	2,190	2,190
Consommation journalière de combustible	Q_{fuel}	kWh	-	-	-	-	-	-	-
Émission d'oxyde d'azote (uniquement pour le gaz et le mazout)	NO_x	mg/ kWh	-	-	-	-	-	-	-
Consommation hebdomadaire de combustible avec régulation intelligente	$Q_{fuel, week, smart}$	kWh	-	-	-	-	-	-	-
Consommation électrique hebdomadaire avec régulation intelligente	$Q_{elec, week, smart}$	kWh	-	-	-	-	-	-	-

Caractéristiques du produit :	Symbole	Unité	77 365 06 136	77 365 06 137	77 365 06 143	77 365 06 144	77 365 06 138	77 365 06 145	77 365 06 146
Consommation hebdomadaire de combustible avec régulation intelligente	Q _{fuel, week}	kWh	-	-	-	-	-	-	-
Consommation électrique hebdomadaire sans régulation intelligente	Q _{elec, week}	kWh	-	-	-	-	-	-	-
Volume du tampon	V	l	-	-	-	-	-	-	-
Eau mélangée à 40 °C	V ₄₀	l	-	-	-	-	-	-	-

Tab. 16 Caractéristiques du produit relatives à la consommation énergétique

12 Protection de l'environnement et recyclage

La protection de l'environnement est un principe de base du groupe Bosch.

Nous accordons une importance égale à la qualité de nos produits, à leur rentabilité et à la protection de l'environnement. Les lois et prescriptions concernant la protection de l'environnement sont strictement observées.

Pour la protection de l'environnement, nous utilisons, tout en respectant les aspects économiques, les meilleures technologies et matériaux possibles.

Emballages

En matière d'emballages, nous participons aux systèmes de mise en valeur spécifiques à chaque pays, qui visent à garantir un recyclage optimal.

Tous les matériaux d'emballage utilisés respectent l'environnement et sont recyclables.

Appareils usagés

Les appareils usés contiennent des matériaux qui peuvent être réutilisés.

Les composants se détachent facilement. Les matières synthétiques sont marquées. Ceci permet de trier les différents composants en vue de leur recyclage ou de leur élimination.

Déchet d'équipement électrique et électronique



Ce symbole signifie que le produit ne doit pas être éliminé avec les autres déchets, mais doit être acheminé vers des points de collecte de déchets pour le traitement, la collecte, le recyclage et l'élimination.

Le symbole s'applique aux pays concernés par les règlements sur les déchets électroniques, par ex. la « Directive européenne 2012/19/CE sur les appareils électriques et électroniques usagés ». Ces règlements définissent les conditions-

cadres qui s'appliquent à la reprise et au recyclage des appareils électroniques usagés dans certains pays.

Comme les appareils électroniques peuvent contenir des substances dangereuses, ils doivent être recyclés de manière responsable pour réduire les éventuels dommages environnementaux et risques pour la santé humaine. De plus, le recyclage des déchets électroniques contribue à préserver les ressources naturelles.

Pour de plus amples informations sur l'élimination écologique des appareils électriques et électroniques usagés, veiller à contacter l'administration locale compétente, les entreprises chargées de l'élimination des déchets ou les revendeurs, auprès desquels le produit a été acheté.

Des informations complémentaires sont disponibles ici : www.bosch-homecomfortgroup.com/en/company/legal-topics/weee/



13 Déclaration de protection des données



Nous, **[FR] elm.leblanc S.A.S., 124-126 rue de Stalingrad, 93711 Drancy Cedex,**

France, [BE] Bosch Thermotechnology n.v./s.a., Zandvoortstraat 47, 2800 Mechelen, Belgique, [LU] Ferroknepper Buderus S.A.,

Z.I. Um Monkeler, 20, Op den Drieschen, B.P.201 L-4003

Esch-sur-Alzette, Luxembourg, traitons les informations relatives au produit et à son installation, l'enregistrement du produit et les données de l'historique du client pour assurer la

fonctionnalité du produit (art. 6 (1) phrase 1 (b) du RGPD), pour remplir notre mission de surveillance et de sécurité du produit (art. 6 (1) phrase 1 (f) RGPD), pour protéger nos droits en matière de garantie et d'enregistrement de produit (art. 6 (1) phrase 1 (f) du RGPD), pour analyser la distribution de nos produits et pour fournir des informations et des offres personnalisées en rapport avec le produit (art. 6 (1) phrase 1 (f) du RGPD).

Pour fournir des services tels que les services de vente et de marketing, la gestion des contrats, le traitement des paiements, la programmation, l'hébergement de données et les services d'assistance téléphonique, nous pouvons exploiter les données et les transférer à des prestataires de service externes et/ou à des entreprises affiliées à Bosch. Dans certains cas, mais uniquement si une protection des données appropriée est assurée, les données à caractère personnel peuvent être transférées à des destinataires en dehors de l'Espace économique européen. De plus amples informations sont disponibles sur demande. Vous pouvez contacter notre responsable de la protection des données à l'adresse suivante : Data Protection Officer, Information Security and Privacy (C/ISP), Robert Bosch GmbH, Postfach 30 02 20, 70442 Stuttgart, ALLEMAGNE.

Vous avez le droit de vous opposer à tout moment au traitement de vos données à caractère personnel conformément à l'art. 6 (1) phrase 1 (f) du RGPD pour des motifs qui vous sont propres ou dans le cas où vos données personnelles sont utilisées à des fins de marketing direct. Pour exercer votre droit, contactez-nous via l'adresse **[FR] privacy.ttfr@bosch.com, [BE] privacy.ttbe@bosch.com, [LU] DPO@bosch.com**. Pour de plus amples informations, veuillez scanner le QR code.

Spis treści

1	Objaśnienie symboli i wskazówki dotyczące bezpieczeństwa	45
1.1	Objaśnienie symboli	45
1.2	Ogólne zalecenia bezpieczeństwa	45
2	Smart Info Point	47
3	Normy, przepisy, dyrektywy i wytyczne	47
4	Informacje o urządzeniu	47
4.1	Deklaracja zgodności	47
4.2	Używać zgodnie z obowiązującymi przepisami	47
4.3	Osprzęt	48
4.4	Osprzęt dodatkowy	48
4.5	Wymiary	49
4.6	Konstrukcja urządzenia	50
4.7	Transport i przechowywanie	50
5	Instrukcja obsługi	50
5.1	Panel obsługi	51
5.2	Przed uruchomieniem urządzenia	51
5.3	Włączanie/wyłączanie urządzenia	51
5.3.1	Sygnalizacja kontrolki LED	51
5.4	Ustawienie temperatury	51
5.4.1	Tryby pracy	52
5.4.2	Temperatura minimalna i maksymalna	52
5.4.3	Tryb zimowy	52
5.5	Wstępnie podgrzana woda (wspomaganie solarne)	52
5.6	Ponowne uruchomienie po awarii zasilania	52
5.7	Ponowne uruchomienie po przerwie w dostawie wody	52
5.8	Czyszczenie	53
5.9	Łączność	53
5.10	Zrestartuj urządzenie Wi-Fi (tylko jeżeli jest połączone z aplikacją)	53
5.11	Dział obsługi klienta	53
6	Montaż (tylko dla wyspecjalizowanych i wykwalifikowanych instalatorów)	54
6.1	Ważne informacje	54
6.2	Wybrać miejsce instalacji	54
6.3	Rozpakować urządzenie i zdjąć obudowę	55

6.4	Przyłącze wody	55
6.5	Mocowanie urządzenia do ściany	55
6.6	Instalacja elektryczna urządzenia	55
6.7	Montaż bloku hydraulicznego	57
6.8	Montaż systemu Aquastop	58
6.9	Odpowietrzanie urządzenia	59
6.10	Konfiguracja urządzenia	59

7	Przyłącze elektryczne (tylko dla wyspecjalizowanych i wykwalifikowanych instalatorów)	59
----------	--	-----------

8	Uruchomienie urządzenia (tylko dla autoryzowanych instalatorów)	59
----------	--	-----------

9	Konserwacja (tylko dla wyspecjalizowanych i wykwalifikowanych instalatorów)	59
----------	--	-----------

10	Usterki	60
-----------	----------------	-----------

11	Dane techniczne	61
11.1	Dane techniczne	61
11.2	Dane produktu dotyczące zużycia energii	62

12	Ochrona środowiska i utylizacja	63
-----------	--	-----------

13	Informacja o ochronie danych osobowych	63
-----------	---	-----------

1 objaśnienie symboli i wskazówki dotyczące bezpieczeństwa

1.1 objaśnienie symboli

Wskazówki ostrzegawcze

We wskazówkach ostrzegawczych zastosowano hasła ostrzegawcze oznaczające rodzaj i ciężar gatunkowy następstw zaniechania działań zmierzających do uniknięcia niebezpieczeństwa.

Zdefiniowane zostały następujące wyrazy ostrzegawcze używane w niniejszym dokumencie:

 **NIEBEZPIECZEŃSTWO**
NIEBEZPIECZEŃSTWO oznacza poważne ryzyko wystąpienia obrażeń ciała zagrażających życiu.

 **OSTRZEŻENIE**
OSTRZEŻENIE oznacza możliwość wystąpienia ciężkich obrażeń ciała, a nawet zagrożenie życia.

 **OSTROŻNOŚĆ**
OSTROŻNOŚĆ oznacza ryzyko wystąpienia obrażeń ciała w stopniu lekkim lub średnim.

WSKAZÓWKA
WSKAZÓWKA oznacza ryzyko wystąpienia szkód materialnych.

Ważne informacje



Ważne informacje, które nie zawierają ostrzeżeń przed zagrożeniami dotyczącymi osób lub mienia, oznaczono symbolem informacji przedstawionym obok.

Inne symbole

Symbol	Znaczenie
▶	Czynność
→	Odsyłacz do innych fragmentów dokumentu
•	Pozycja/wpis na liście
–	Pozycja/wpis na liście (2. poziom)

Tab. 17

1.2 Ogólne zalecenia bezpieczeństwa

Ogólne

Należy uważnie przeczytać niniejszą instrukcję i postępować zgodnie z informacjami w niej zawartymi.

- ▶ Przed obsługą przeczytać instrukcje obsługi (urządzenia, regulatora ogrzewania itp.) i zachować je.
- ▶ Postępować zgodnie ze wskazówkami dotyczącymi bezpieczeństwa oraz ostrzegawczymi.
- ▶ Należy przestrzegać krajowych i miejscowych przepisów oraz zasad i dyrektyw technicznych.
- ▶ Wykonane prace należy udokumentować.

Zastosowanie zgodne z przeznaczeniem

Urządzenie jest przeznaczone wyłącznie do użytku domowego. Urządzenie może być również stosowane w pomieszczeniach niemieszkalnych, np. w biurach, pod warunkiem, że jego zastosowanie odpowiada zastosowaniu domowemu. Każde inne zastosowanie jest uważane za niezgodne z przeznaczeniem.

- ▶ Urządzenie należy montować i wykorzystywać zgodnie z opisami i ilustracjami zawartymi w niniejszej instrukcji. Za szkody powstałe w wyniku nieprzestrzegania niniejszej instrukcji producent nie ponosi odpowiedzialności.
- ▶ Urządzenie jest przeznaczone do użytku na wysokościach nieprzekraczających 2000 m nad poziomem morza.
- ▶ Urządzenie może być instalowane wyłącznie w pomieszczeniach chronionych przed działaniem mrozu.

 **OSTRZEŻENIE**
Niebezpieczeństwo porażenia prądem!
 W przypadku nieprawidłowego funkcjonowania lub wycieku wody z urządzenia należy podjąć następujące działania:

- ▶ Natychmiast odłączyć urządzenie od zasilania elektrycznego.
- ▶ Natychmiast zamknąć dopływ zimnej wody.

Instalacja

Niniejsza instrukcja montażu jest przeznaczona dla specjalistów w zakresie instalacji hydraulicznych, elektrycznych i technik grzewczych. Należy przestrzegać wszystkich instrukcji zawartych w podręcznikach użytkownika. Niestosowanie się do tych instrukcji może doprowadzić do powstania szkód materialnych, osobowych i zagrożenia dla życia.

- ▶ Przezczytać instrukcję montażu (źródło ciepła, sterownik ogrzewania itd.) przed przystąpieniem do montażu (→ rozdział 6).

- ▶ Należy przestrzegać przepisów prawnych obowiązujących aktualnie w kraju, w którym zainstalowano urządzenie, a także przepisów lokalnych zakładów energetycznych i wodociągowych.
- ▶ Zamontować urządzenie w obiegu zimnej wody przeznaczonej do spożycia przez ludzi (obiegi ciśnieniowe).
- ▶ Urządzenie może montować tylko uprawniony instalator.
- ▶ Przed otwarciem urządzenia zawsze odłączyć zasilanie elektryczne.
- ▶ W celu zapobiegania niebezpiecznym sytuacjom naprawy i konserwacje mogą być przeprowadzane wyłącznie przez uprawnionych serwisantów.
- ▶ Urządzenie nadaje się do podłączenia do rur plastikowych z atestem DVGW.
- ▶ Urządzenie należy do klasy ochronności I i **musi** być podłączone do przewodu ochronnego.
- ▶ Urządzenie musi być nieprzerwanie podłączone do instalacji elektrycznej. **Pole przekroju poprzecznego przewodu musi być równoważne mocy, która ma zostać zainstalowana** (→ rozdział 11).
- ▶ Zgodnie z normą EN60335-2-35, jeśli urządzenie jest stosowane w celu dostarczania wody do kąpeli, to temperatura wody musi być ograniczona do 55 °C (→ rozdział 5.4).
- ▶ Właściwy opór elektryczny wody w temperaturze 15 °C nie może być mniejszy niż 1300 Ωcm. Zwrócić się do lokalnego dostawcy wody z prośbą o informacje na temat poziomu oporności elektrycznej wody.
- ▶ Urządzenie nadaje się do dostarczania wody do wielu punktów poboru, w tym wody do kąpeli.
- ▶ **Przed zamontowaniem urządzenia należy upewnić się, że połączenie elektryczne jest odłączone, a dopływ wody jest zamknięty.**
- ▶ **Najpierw przygotować przyłącza wody, a dopiero później przyłącza elektryczne.**
- ▶ Wykonać tylko te otwory z tyłu urządzenia, które są wymagane do jego montażu. W przypadku nowej instalacji nieużywane otwory należy uszczelnić, aby zapewnić wodoszczelność.
- ▶ Części pod napięciem nie mogą być dostępne po montażu.
- ▶ Nie stosować środków czyszczących o właściwościach ściernych, żrących ani na bazie alkoholu.
- ▶ Nie używać myjek parowych.



OSTRZEŻENIE

Niebezpieczeństwo porażenia prądem elektrycznym!

Rury uziemiające urządzenia mogą sprawiać wrażenie, że urządzenie jest uziemione.

- ▶ Urządzenie należy podłączyć do przewodu ochronnego.
- ▶ W celu zapewnienia zgodności z obowiązującymi normami bezpieczeństwa instalacja musi być wyposażona w dwubiegunowy (omnipolarny) wyłącznik ochronny prądowy, zgodnie z rozdziałem 11. Szczelina stykowa musi wynosić co najmniej 3 mm.
- ▶ Upewnić się, że maksymalne i minimalne ciśnienie wlotowe wody jest zgodne z wartością określoną przez producenta (→ rozdział 11).
- ▶ Zawory wodne i akcesoria muszą być zatwierdzone do pracy z urządzeniami działającymi w obiegu zamkniętym (pod ciśnieniem).
- ▶ Temperaturę wody zimnej można wstępnie podnieść do maksymalnej granicy 55 °C.



OSTRZEŻENIE

Niebezpieczeństwo poparzenia!

- ▶ Jeśli urządzenie korzysta ze wstępnie podgrzanej wody, to może dojść do przekroczenia wybranej lub ograniczonej temperatury. W takich przypadkach użyć zaworu termostatycznego do ograniczenia temperatury wstępnie podgrzanej wody zimnej.

Konserwacja

- ▶ Konserwację może przeprowadzać wyłącznie uprawniony serwisant.
- ▶ Przed przystąpieniem do wykonywania jakichkolwiek prac konserwacyjnych należy odłączyć urządzenie od zasilania.
- ▶ Podczas instalacji i prac konserwacyjnych użytkownik jest odpowiedzialny za zachowanie bezpieczeństwa oraz kwestie związane z ochroną środowiska.
- ▶ Stosować tylko oryginalne części zamienne.

Bezpieczeństwo elektrycznych urządzeń do użytku domowego itp.

Aby uniknąć zagrożeń powodowanych przez urządzenia elektryczne, należy przestrzegać odpowiednich przepisów normy EN 60335-2-35:

„Urządzenie może być używane przez dzieci od 3. roku życia oraz osoby o ograniczonych zdolnościach fizycznych, sensorycznych lub umysłowych lub osoby niemające odpowiedniego doświadczenia i wiedzy, jeśli są one pod nadzorem lub zostały poinstruowane pod kątem bezpiecznego użycia urządzenia oraz znają wynikające z tego niebezpieczeństwa. Urządzenie nie może być używane przez dzieci do zabawy. Czyszczenie i konserwacja wykonywana przez użytkownika nie mogą być przeprowadzane przez dzieci bez nadzoru.“

„Aby uniknąć zagrożeń, uszkodzony przewód zasilania sieciowego musi być wymieniony przez producenta, serwis techniczny lub wykwalifikowanego specjalistę.“

2 Smart Info Point



Smart Info Point dostarcza aktualnych informacji o tym urządzeniu. Po zeskanowaniu kodu QR znajdującego się wewnątrz produktu następuje natychmiastowe przekierowanie.



W celu zeskanowania kodu QR i maksymalnego wykorzystania Smart Info Point zalecamy stosowanie naszych aplikacji dla klientów branżowych.

Smart Info Point stanowi uzupełnienie aktualnej wersji dokumentacji urządzenia, która wchodzi w zakres dostawy, i zapewnia dostęp do filmów instruktażowych w zakresie montażu i konserwacji, a także inne obowiązujące dokumenty tekstowe.

W ramach dodatkowej usługi można zarejestrować produkt online.

Usuwanie pokrywy urządzenia w celu umożliwienia dostępu do kodu QR

- ▶ Zdjąć przednią osłonę urządzenia.

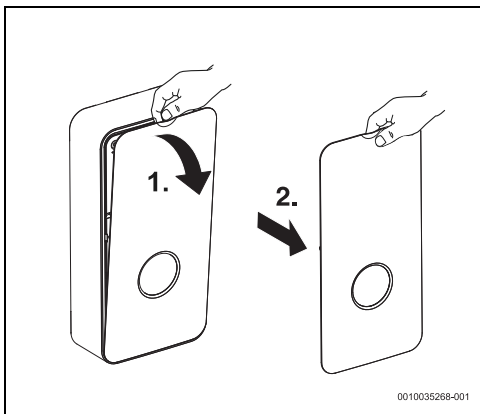

Rys. 50

- ▶ Zeskanować kod QR, aby otworzyć Smart Info Point.

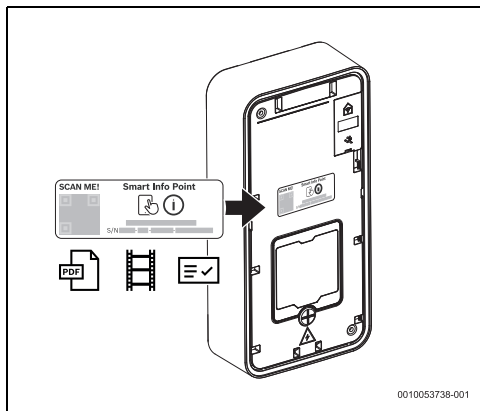

Rys. 51

3 Normy, przepisy, dyrektywy i wytyczne

Przestrzegać następujących przepisów i norm dla instalacji i eksploatacji:

- Przepisy w zakresie instalacji elektrycznych i podłączenia do sieci elektrycznej
- Przepisy w zakresie instalacji elektrycznych i podłączenia do sieci telekomunikacyjnej i bezprzewodowej
- Przepisy i normy krajowe

4 Informacje o urządzeniu

4.1 Deklaracja zgodności

Konstrukcja i charakterystyka robocza tego wyrobu spełniają wymagania europejskie i krajowe.



Oznakowanie CE wskazuje na zgodność produktu z wszelkimi obowiązującymi przepisami prawnymi UE, przewidującymi umieszczenie oznakowania CE na produkcie.

Pełny tekst deklaracji zgodności UE dostępny jest w internecie: www.bosch-homecomfort.pl.

4.2 Używać zgodnie z obowiązującymi przepisami

Urządzenie jest przeznaczone do podgrzewania i magazynowania wody użytkowej. Należy przestrzegać wszelkich krajowych przepisów, wytycznych i norm dotyczących wody użytkowej.

Urządzenie jest przeznaczone do montażu wyłącznie w instalacjach sanitarnych z obiegiem pod ciśnieniem.

Każde inne użytkowanie uznaje się za niewłaściwe. Producent nie ponosi odpowiedzialności za żadne szkody wynikające z niewłaściwego użytkowania.

4.3 Osprzęt

- Zasuwa
- Złączki przyłączeniowe ½" (2x)
- Śruby (4x)
- Kołki (4x)
- Podkładki (4x)
- Ogranicznik przepływu
- Zworki (2x)
- Materiał mocujący
- Dokumenty do urządzenia

4.4 Osprzęt dodatkowy

Więcej informacji na temat dostępnego osprzętu pasującego do tego urządzenia można znaleźć w katalogu urządzenia.

4.5 Wymiary

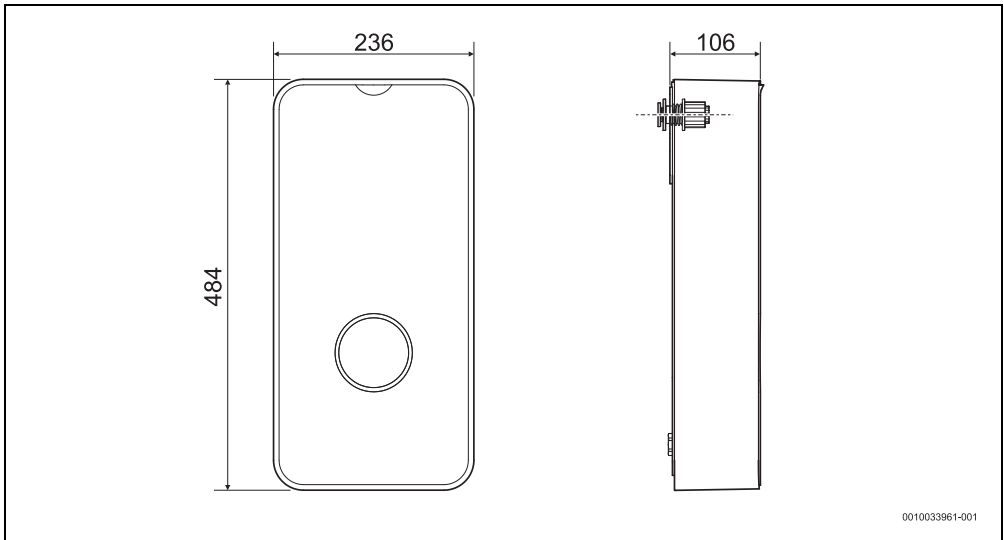

Rys. 52 Wymiary w mm

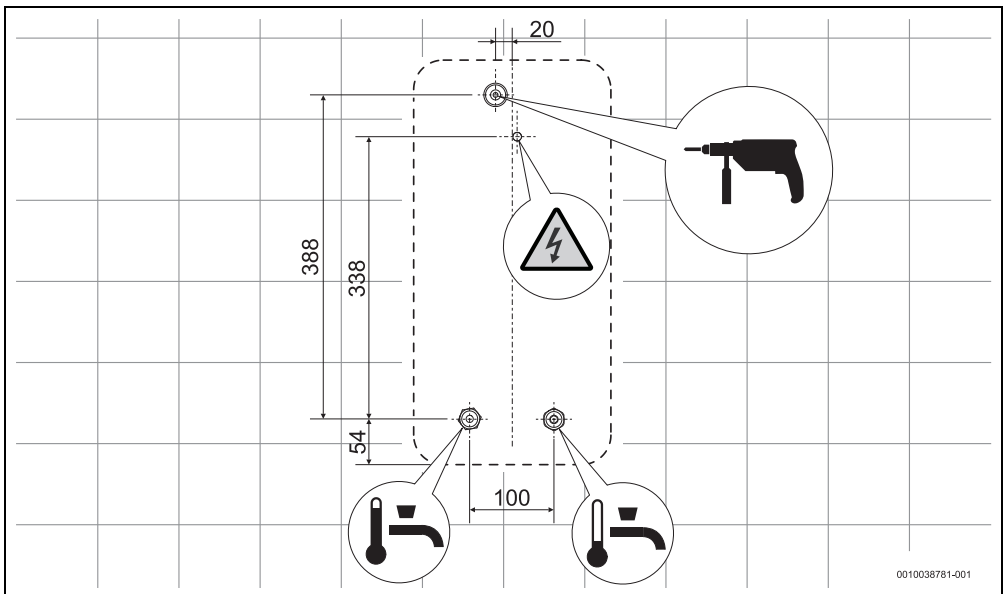

Rys. 53 Wymiary w mm

4.6 Konstrukcja urządzenia

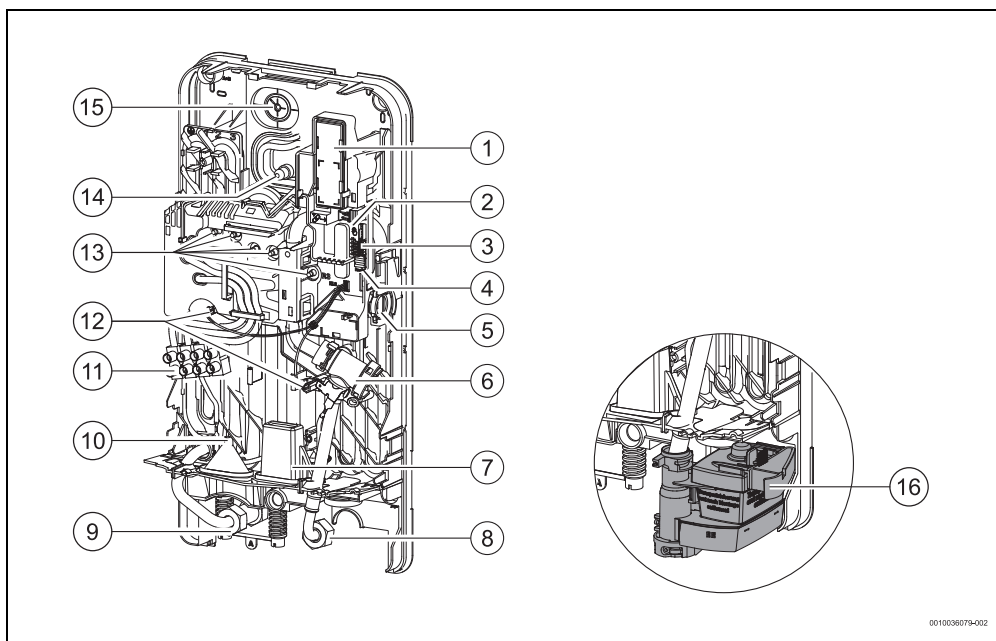

Rys. 54

- [1] Moduł Wi-Fi (niedołączony do urządzenia)
- [2] Przycisk kojarzenia Wi-Fi i kontrolka LED
- [3] Zworki (konfiguracja urządzenia)
- [4] Przycisk "Uruchom ponownie"
- [5] Czujnik przepływu
- [6] Filtr wody i ogranicznik objętościowego natężenia przepływu
- [7] Wejście krótkiego kabla zasilającego
- [8] Dopływ wody zimnej ½"
- [9] Wypływ ciepłej wody ½"
- [10] Dolne wejście kabla zasilającego
- [11] Zaczisk podłączeniowy
- [12] Czujniki temperatury
- [13] Grzałka elektryczna
- [14] Górne wejście kabla zasilającego
- [15] Punkt montażowy urządzenia na ścianie
- [16] System Aquastop (tylko w modelach TR.001...A.)

4.7 Transport i przechowywanie

Urządzenie należy umieścić i przechowywać w miejscu suchym i odpornym na mróz.

Podczas transportu,

- ▶ Nie upuścić urządzenia.

- ▶ Urządzenie należy transportować w oryginalnym opakowaniu, z wykorzystaniem odpowiednich środków.
- ▶ Urządzenie wyjąć z oryginalnego opakowania dopiero w miejscu instalacji.

5 Instrukcja obsługi

Należy uważnie przeczytać i przestrzegać szczegółowych zasad bezpieczeństwa zawartych na początku niniejszej instrukcji!



Urządzenie podgrzewa wodę krążącą wewnątrz urządzenia.

5.1 Panel obsługi

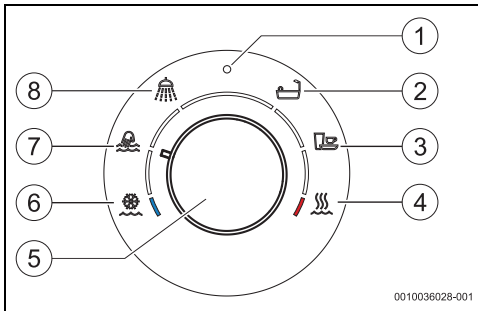

Rys. 55 Panel obsługi

- [1] Dioda LED dot. statusu roboczego urządzenia
- [2] Tryb pracy: wanna
- [3] Tryb pracy: pranie
- [4] Temperatura maksymalna
- [5] Pokrętko wyboru temperatury / tryby pracy
- [6] Temperatura minimalna
- [7] Tryb pracy: mycie rąk
- [8] Tryb pracy: prysznic

5.2 Przed uruchomieniem urządzenia



OSTROŻNOŚĆ

Niebezpieczeństwo porażenia prądem!

- ▶ Pierwsze uruchomienie urządzenia powinno być przeprowadzone przez wykwalifikowanego specjalistę, który przekaze klientowi wszystkie informacje niezbędne do prawidłowej eksploatacji urządzenia.

WSKAZÓWKI

Uszkodzenia urządzenia!

- ▶ Nigdy nie podłączaj urządzenia bez wody. Może to spowodować uszkodzenie elementu grzejącego.

5.3 Włączanie/wyłączanie urządzenia

Włączenie

- ▶ Odkręcić zawór czerpalny ciepłej wody. Urządzenie zostanie uruchomione. Woda nagrzewa się podczas przepływu przez urządzenie.

Wyłączenie

- ▶ Zakręcić zawór czerpalny ciepłej wody.

5.3.1 Sygnalizacja kontrolki LED

LED	Stan urządzenia
Wyłączona	Urządzenie wyłączone
Biała kontrolka LED	Urządzenie włączone
Migająca biała kontrolka LED (1x na sekundę)	Urządzenie nie osiąga ustawionej temperatury. Urządzenie osiągnęło limit mocy (→ rozdział 10).
Migająca biała kontrolka LED (2x na sekundę)	Aktywny tryb automatycznego odpowietrzania.
Czerwona kontrolka LED	Nieprawidłowe działanie urządzenia (→ rozdział 10).
Biała kontrolka LED migająca 4x	Temperatura wody wlotowej jest wyższa niż temperatura wybrana na urządzeniu (kolektor słoneczny). Urządzenie nie nagrzewa się.
Migająca biała kontrolka LED (1x co 4 sekundy)	Włączony tryb wakacyjny (tylko przez aplikację). Urządzenie nie nagrzewa wody.

Tab. 18

5.4 Ustawienie temperatury

Urządzenie to posiada zakres temperatur ciepłej wody użytkowej od 20 °C (minimum) do 60 °C (maksimum).

Aby wybrać temperaturę ciepłej wody w tym zakresie, należy wykonać następujące czynności:

- ▶ Przekręcić pokrętko wyboru temperatury i wybrać temperaturę pomiędzy 20 °C i 60 °C.

Aby uniknąć niepotrzebnego zużycia wody i energii oraz przedwczesnego tworzenia się kamienia na elementach urządzenia:





- ▶ Wstępnie wybrać żądaną temperaturę w urządzeniu, aby uniknąć mieszania się zimnej wody z gorącą wodą w kranie lub pod prysznicem.



Urządzenie umożliwia precyzyjną regulację temperatury wody użytkowej i może być podłączone bezpośrednio do prysznica. Jeżeli mimo to urządzenie jest eksploatowane za pomocą armatury termostatycznej, na urządzeniu należy ustawić temperaturę zalecaną przez producenta armatury. Jeśli nie ma jasnych specyfikacji w tym zakresie, zaleca się ustawienie 50 °C.

5.4.1 Tryby pracy

Następujące pozycje są zalecane w przypadku trybu mycia rąk, prysznica, kąpeli i zmywania naczyń:

Faza pracy		Przybliżona temperatura:
Mycie rąk		35 °C
Prysznic		38 °C
Kąpiel		42 °C
Zmywanie naczyń		48 °C

Tab. 19 Tryby pracy

Aby wybrać jeden z trybów pracy:

- ▶ Obrócić pokrętkę wyboru i wybrać żądany tryb pracy.

5.4.2 Temperatura minimalna i maksymalna

Oprócz podanych trybów pracy możliwe jest ustawienie dowolnej innej temperatury w zakresie od 20 °C do 60 °C.

Temperatura minimalna

Aby ustawić minimalną temperaturę 20 °C:

- ▶ Przekręcić pokrętkę do końca w lewo.
Ustawić z powrotem pokrętkę przed trybem mycia rąk.

Temperatura maksymalna

Aby ustawić maksymalną temperaturę 60 °C:

- ▶ Przekręcić pokrętkę do końca w prawo.
Ustawić z powrotem pokrętkę przed trybem zmywania naczyń.



W określonych warunkach użytkowania i w krótkich okresach czasu temperatura wody może wynosić nawet 70 °C. Rury wylotowe z gorącą wodą mogą osiągać również wysokie temperatury, w związku z tym istnieje ryzyko poparzenia przy kontakcie z nimi. Funkcja blokady temperatury patrz (→ rozdział 6.10).



OSTROŻNOŚĆ

Niebezpieczeństwo poparzenia!

Niebezpieczeństwo poparzenia w kontakcie z gorącą wodą dla dzieci, dorosłych lub osób starszych.

- ▶ Temperaturę wody stale sprawdzać dłonią.

Temp.	Czas, po którego upływie powstają oparzenia	
	Osoby starsze/ dzieci poniżej 5 lat	Dorośli
50 °C	2,5 minuty	powyżej 5 minut
52 °C	poniżej 1 minuty	Od 1,5 do 2 minut
55 °C	Ok. 15 sekund	Ok. 30 sekund
57 °C	Ok. 5 sekund	Ok. 10 sekund
60 °C	Ok. 2,5 sekund	Poniżej 5 sekund
62 °C	Ok. 1,5 sekund	Poniżej 3 sekund
65 °C	Ok. 1 sekunda	Ok. 1,5 sekund
68 °C	Poniżej 1 sekundy	Ok. 1 sekunda

Tab. 20

5.4.3 Tryb zimowy



Zimą może się zdarzyć, że temperatura zimnej wody jest niższa i wybrana temperatura nie zostanie osiągnięta. W tym przypadku:

- ▶ Należy zmniejszać przepływ na zaworze ciepłej wody do momentu osiągnięcia żądanej temperatury ciepłej wody.

5.5 Wstępnie podgrzana woda (wspomaganie solarne)

Urządzenie może pracować przy zasilaniu wstępnie podgrzaną wodą, np. z kolektora słonecznego.

5.6 Ponowne uruchomienie po awarii zasilania

Po awarii zasilania

- ▶ Zawór c.w.u. odkręcić na tyle, by zaczęła płynąć ciepła woda.

5.7 Ponowne uruchomienie po przerwie w dostawie wody

- ▶ Wyłączyć wyłącznik ochronny znajdujący się na panelu obsługi.
- ▶ Odkręcić zawór c.w.u i poczekać, aż powietrze zostanie całkowicie usunięte z rur.
- ▶ Zamknąć zawór ciepłej wody.
- ▶ Włączyć wyłącznik ochronny znajdujący się na panelu obsługi.
- ▶ Odkręcić zawór c.w.u. i pozwolić, aby woda płynęła przez co najmniej jedną minutę.

Dopiero wtedy można w bezpieczny sposób ponownie uruchomić urządzenie.

5.8 Czyszczenie

- ▶ Nie należy używać środków ściernych, rozpuszczalników ani produktów na bazie alkoholu.
- ▶ Nie używać urządzeń do czyszczenia parą.
- ▶ Wyczyścić obudowę za pomocą delikatnego detergentu.
- ▶ Usunąć brud lub pozostałości kamienia.

5.9 Łączność

To urządzenie można połączyć poprzez WLAN.

Więcej informacji na temat dostępnego osprzętu dodatkowego pasującego do tego urządzenia można znaleźć w katalogu urządzenia.

5.10 Zrestartuj urządzenie Wi-Fi (tylko jeżeli jest połączone z aplikacją)

Podłączenie urządzenia do aplikacji pozwala na sterowanie kilkoma funkcjami.

Jeżeli jednak występują problemy z podłączeniem urządzenia do aplikacji, możliwe jest zresetowanie ustawień przy użyciu przycisku parowania Wi-Fi.

Działanie to ma następujące skutki:

- resetuje konfigurację Wi-Fi (wszystkie sieci zostają usunięte),
- resetuje liczniki zużycia prądu i wody,
- dezaktywuje tryb urlopowy (jeżeli został aktywowany w aplikacji).

Aby zrestartować osprzęt dodatkowy Wi-Fi:

- ▶ Zdjąć obudowę urządzenia.

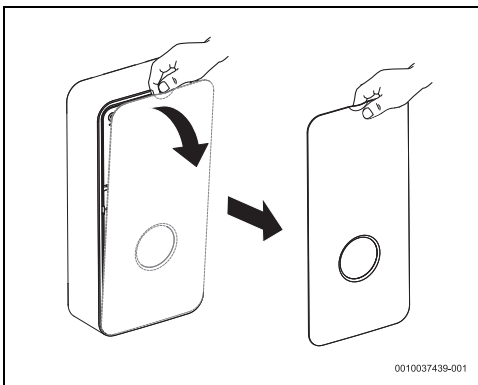

Rys. 56

- ▶ Zdjąć pokrywę za pomocą odpowiedniego narzędzia.

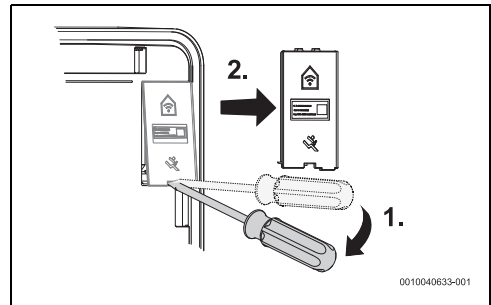

Rys. 57

- ▶ Nacisnąć i przytrzymać przycisk [1]. Kontrolka LED włącza się, sygnalizując początek sekwencji ponownego uruchamiania.

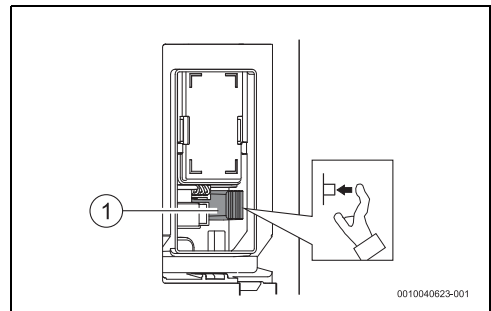

Rys. 58

[1] Przycisk parowania Wi-Fi

Po włączeniu się kontrolki LED,

- ▶ Zwolnić przycisk.
- Osprzęt dodatkowy Wi-Fi został zrestartowany.



Wyłączenie LED trwa kilka sekund.

5.11 Dział obsługi klienta

Podczas każdej rozmowy z działem obsługi klienta należy podać numer seryjny urządzenia (SNR/TTNR).

Numer seryjny urządzenia znajduje się na tabliczce znamionowej na panelu z przodu.

6 Montaż (tylko dla wyspecjalizowanych i wykwalifikowanych instalatorów)

6.1 Ważne informacje



Instalacja, podłączenie elektryczne i uruchomienie mogą być przeprowadzane wyłącznie przez autoryzowanych specjalistów.



Podczas montażu i eksploatacji wyrobu należy przestrzegać wszelkich obowiązujących przepisów krajowych i lokalnych, przepisów technicznych oraz dyrektyw.



OSTRZEŻENIE

Niebezpieczeństwo porażenia prądem!

Przed rozpoczęciem prac instalacyjnych:

- ▶ wyłączyć zasilanie na panelu obsługi,
- ▶ zamknąć dopływ zimnej wody.



OSTROŻNOŚĆ

Niebezpieczeństwo oparzenia gorącą wodą!

Jeśli używana jest wstępnie podgrzana woda, temperatura gorącej wody może przekroczyć maksymalną temperaturę ustawioną na urządzeniu i spowodować oparzenie;

- ▶ Użyć zaworu termostaticznego, aby ograniczyć temperaturę wody na wlocie.

WSKAZÓWKA

Niebezpieczeństwo szkód materialnych!

Nieodwracalne uszkodzenia wewnątrz urządzenia.

- ▶ Nie wyjmować urządzenia z opakowania, dopóki nie znajdzie się w pomieszczeniu, w którym ma być zainstalowane.
- ▶ Z urządzeniem należy obchodzić się ostrożnie.

WSKAZÓWKA

Niebezpieczeństwo szkód materialnych!

Niebezpieczeństwo uszkodzenia wkładu grzewczego.

- ▶ Najpierw należy wykonać przyłącza wody.
- ▶ Podłączenia elektryczne wykonać przy wyłączonym wyłączniku ochronnym, zapewniając przy tym uziemienie.
- ▶ Opłukać urządzenie przed włączeniem wyłącznika, otworzyć całkowicie zawór c.w.u. i pozwolić wodzie krążyć w urządzeniu przez 1 minutę.

6.2 Wybrać miejsce instalacji

WSKAZÓWKA

Niebezpieczeństwo uszkodzenia urządzenia!

Nigdy nie opierać urządzenia na przyłączach wody i/lub przewodach elektrycznych.

- ▶ Wybrać ścianę o nośności odpowiedniej dla wagi urządzenia.
- ▶ Wykorzystać materiały mocujące dostarczone z urządzeniem.
- ▶ Zamontować urządzenie w pozycji pionowej tak, aby przyłącza hydrauliczne znajdowały się u dołu.

Miejsce instalacji

- ▶ Przestrzegać obowiązujących dyrektyw.
- ▶ Zamontować urządzenie w pomieszczeniu, w którym temperatura otoczenia nie spada nigdy poniżej 0 °C.
- ▶ Nie montować urządzenia w miejscach położonych na wysokości większej niż 2000 m n.p.m.
- ▶ Urządzenie umieścić w pobliżu najczęściej używanego zaworu czerpalnego ciepłej wody, aby zmniejszyć straty ciepła i skrócić czas oczekiwania.
- ▶ Zamontować urządzenie w takim miejscu, aby umożliwić prowadzenie czynności konserwacyjnych.
- ▶ Zamontować urządzenie, uwzględniając napięcie podane na tabliczce znamionowej.

Strefa ochronna

Dozwolone miejsce instalacji zależy od połączeń elektrycznych wykorzystanych do montażu (→ rozdział 7).

Przyłącze elektryczne	Stopień ochrony (IP)	Dozwolona strefa ochronna
Przyłącze górne (Zobacz dokument w Smart Info Point)	IP25	Strefa 1 i wyżej
Przyłącze dolne (Zobacz dokument w Smart Info Point)	IP25	Strefa 1 i wyżej
Dolne przyłącze dla krótkich kabli (Zobacz dokument w Smart Info Point)	IP25	Strefa 1 i wyżej

Tab. 21

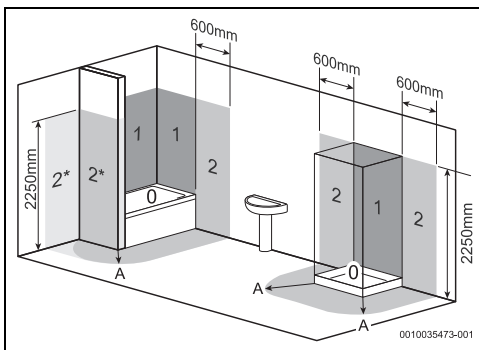

Rys. 59

- [0] Strefa ochronna 0
- [1] Strefa ochronna 1
- [2] Strefa ochronna 2
- [2*] Jeśli nie ma ściany, strefa ochronna 2 musi rozciągać się na 600 mm od wanny
- [A] Promień 600 mm od wanny lub prysznicza

6.3 Rozpakować urządzenie i zdjąć obudowę

 Informacje te można znaleźć w skróconej instrukcji obsługi dołączonej do produktu i/lub w instrukcji instalacji i obsługi (wersja cyfrowa) w punkcie Smart Info Point (→Rozdział 2).

6.4 Przyłącze wody

 Informacje te można znaleźć w skróconej instrukcji obsługi dołączonej do produktu i/lub w instrukcji instalacji i obsługi (wersja cyfrowa) w punkcie Smart Info Point (→ Rozdział 2).

6.5 Mocowanie urządzenia do ściany

 Informacje te można znaleźć w skróconej instrukcji obsługi dołączonej do produktu i/lub w instrukcji

instalacji i obsługi (wersja cyfrowa) w punkcie Smart Info Point (→ Rozdział 2).

6.6 Instalacja elektryczna urządzenia

Możliwe jest podłączenie kabla przyłączeniowego w trzech różnych położeniach:

- górne podłączenie,
- dolne podłączenie,
- dolne podłączenie dla krótkich kabli.

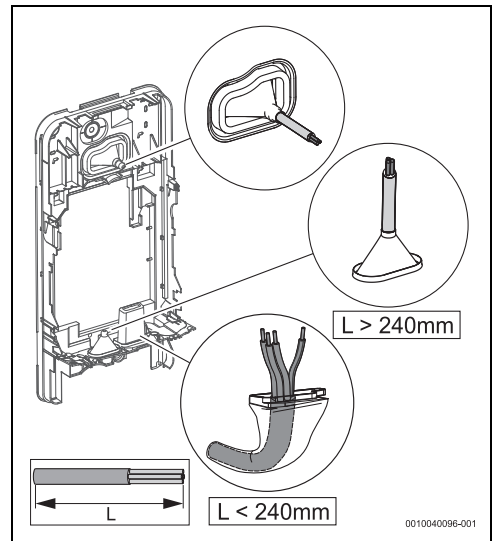

Rys. 60



Otwór kanału kablowego musi dokładnie pasować do kabla przyłączeniowego. Jeśli kanał kablowy zostanie uszkodzony podczas montażu, należy zakryć otwory w sposób zapewniający wodoszczelność.

- ▶ Kanał kablowy musi zostać przycięty odpowiednio do średnicy kabla przyłączeniowego.

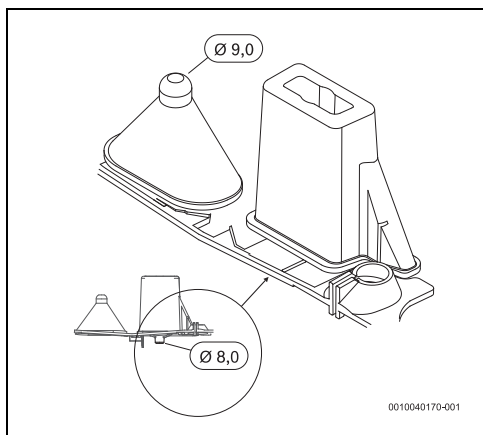

Rys. 61

- ▶ Wprowadzić kabel przyłączeniowy na co najmniej 40 mm do wnętrza urządzenia, o ile nie jest używane dolne połączenie dla krótkich kabli.
- ▶ Przeprowadzić kabel przyłączeniowy przez kanał kablowy, zapewniając szczelność.

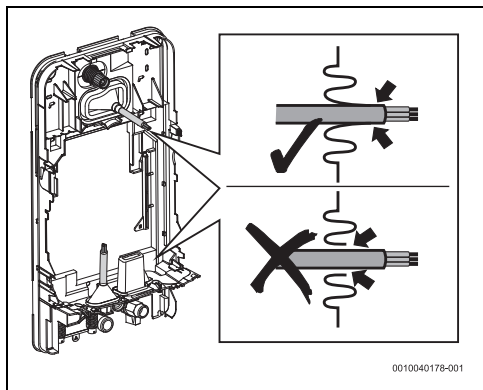

Rys. 62

- ▶ Jeśli odległość między urządzeniem a ścianą wynosi od 2 do 8 mm, urządzenie należy wypoziomować z wykorzystaniem górnego uchwyty montażowego.

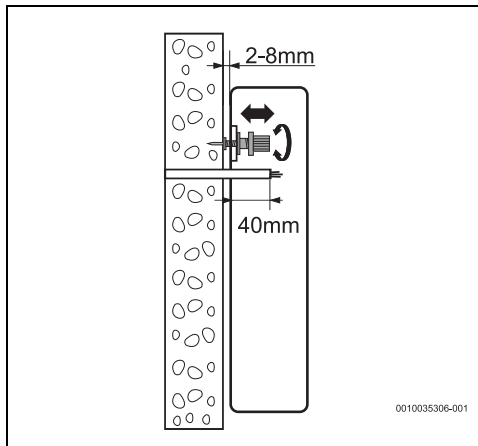

Rys. 63



Jeśli urządzenie nie jest ułożone prostopadle do ściany,

- ▶ do wypoziomowania urządzenia zastosować elementy dystansowe mocowane na dole.
- ▶ Elementy dystansowe należy umieścić z tylnej strony urządzenia.

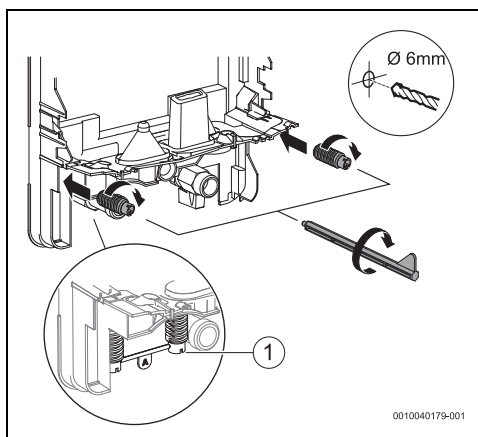

Rys. 64

[1] Elementy dystansowe

- ▶ Wypoziomować urządzenie z zastosowaniem górnego uchwytu montażowego i elementów dystansowych, jeśli odległość między urządzeniem a ścianą wynosi od 8 do 16 mm.

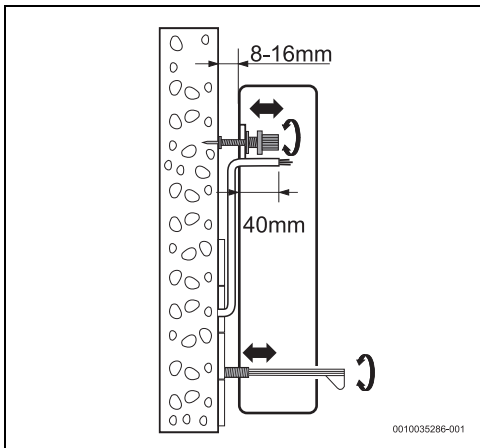

Rys. 65

- ▶ Jeśli urządzenie nie jest pewnie przymocowane do ściany, zastosować wkręty do zamocowania elementów dystansowych do ściany.

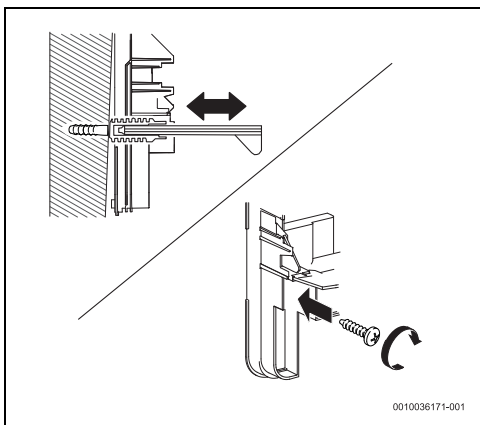

Rys. 66

- ▶ Jeśli odległość od ściany wynosi od 8 do 16 mm i jeśli urządzenie wykorzystuje system Aquastop (TR .001 A), należy zamontować dodatkową tuleję dostarczoną z urządzeniem.
- ▶ Zamontować dodatkową tuleję w celu umożliwienia poprawnej instalacji Aquastop (rysunek 67).

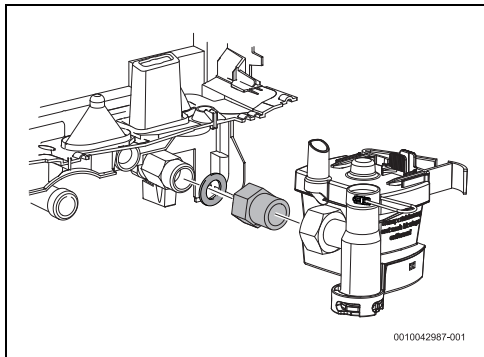

Rys. 67 Dodatkowa tuleja

- ▶ Po wypoziomowaniu urządzenia dokręcić elementy montażowe tak, aby urządzenie było przymocowane do ściany.

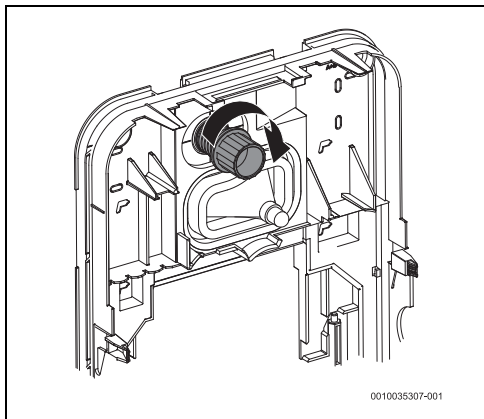

Rys. 68

6.7 Montaż bloku hydraulicznego

- ▶ Informacje te można znaleźć w skróconej instrukcji obsługi dołączonej do produktu i/lub w instrukcji instalacji i obsługi (wersja cyfrowa) w punkcie Smart Info Point (→ Rozdział 2).

6.8 Montaż systemu Aquestop

Dotyczy wyłącznie modeli z systemem Aquestop (TR.001.A..)

Przed zamocowaniem przyłączy wody:

- ▶ Umieścić wąż Aquestop na membranie uszczelniającej urządzenia.
Wąż musi być prawidłowo ułożony.

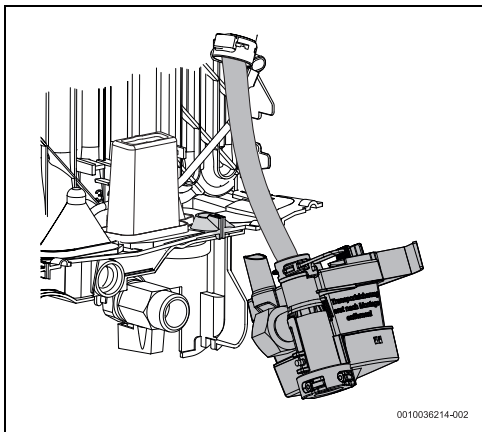

Rys. 69

- ▶ Włożyć Aquestop do otworu w membranie uszczelniającej.

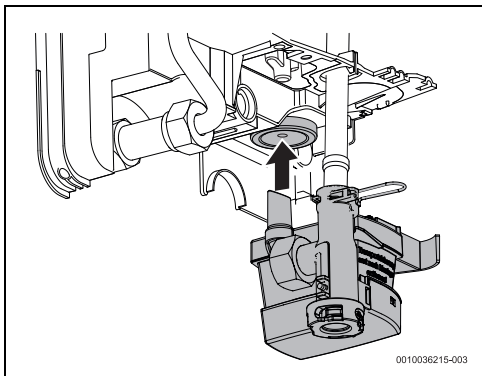

Rys. 70

- ▶ Upewnić się, że Aquestop jest ustawiony pionowo.

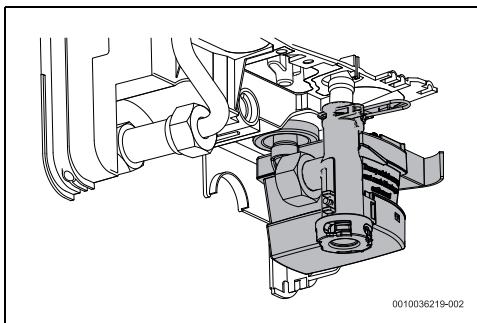

Rys. 71

- ▶ Dokręcić przyłączy wody.

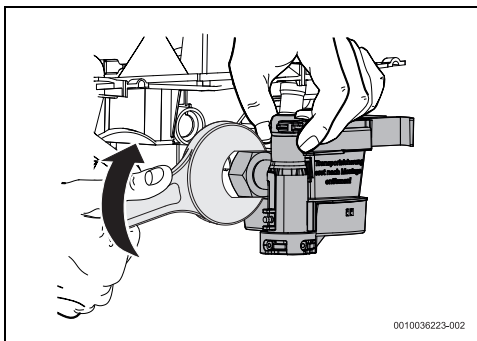

Rys. 72

- ▶ Nacisnąć na obie klapki i zdjąć osłonę z Aquestop.

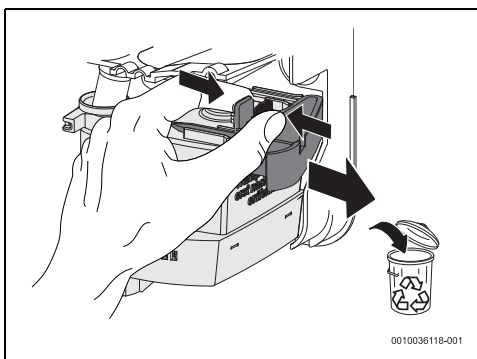

Rys. 73

6.9 Odpowietrzanie urządzenia



Informacje te można znaleźć w skróconej instrukcji obsługi dołączonej do produktu i/lub w instrukcji instalacji i obsługi (wersja cyfrowa) w punkcie Smart Info Point (→ Rozdział 2).

6.10 Konfiguracja urządzenia



Informacje te można znaleźć w skróconej instrukcji obsługi dołączonej do produktu i/lub w instrukcji instalacji i obsługi (wersja cyfrowa) w punkcie Smart Info Point (→ Rozdział 2).

7 Przyłącze elektryczne (tylko dla wyspecjalizowanych i wykwalifikowanych instalatorów)

Informacje ogólne



NIEBEZPIECZEŃSTWO

Ryzyko porażenia prądem elektrycznym!

- ▶ Przed wszelkimi czynnościami należy odłączyć urządzenie od zasilania elektrycznego.

Wszystkie urządzenia regulacyjne, sterujące i zabezpieczające są podłączone fabrycznie i dostarczone w stanie gotowym do pracy.



OSTROŻNOŚĆ

Uderzenie pioruna!

- ▶ Urządzenie musi mieć oddzielne połączenie w skrzynce rozdzielczej i być zabezpieczone wyłącznikiem ochronnym prądowym FI 30 mA oraz przewodem uziemiającym. W regionach charakteryzujących się częstymi uderzeniami piorunów należy również zapewnić urządzenie zabezpieczające przed przepięciami.



Informacje te można znaleźć w skróconej instrukcji obsługi dołączonej do produktu i/lub w instrukcji instalacji i obsługi (wersja cyfrowa) w punkcie Smart Info Point (→ Rozdział 2).

8 Uruchomienie urządzenia (tylko dla autoryzowanych instalatorów)



Informacje te można znaleźć w skróconej instrukcji obsługi dołączonej do produktu i/lub w instrukcji instalacji i obsługi (wersja cyfrowa) w punkcie Smart Info Point (→ Rozdział 2).

9 Konserwacja (tylko dla wyspecjalizowanych i wykwalifikowanych instalatorów)



OSTROŻNOŚĆ

Niebezpieczeństwo powstania szkód materialnych i obrażeń ciała!

Przed wykonaniem prac konserwacyjnych:

- ▶ Odłączyć urządzenie od sieci elektrycznej.
- ▶ Zamknąć zawór odcinający dopływ wody.



Przeglądy, konserwacja i naprawy

- ▶ Klient musi zlecić wykonanie przeglądów i napraw autoryzowanemu specjaliście.
- ▶ Przeglądy, konserwacja i naprawy mogą być przeprowadzane wyłącznie przez autoryzowanych specjalistów.
- ▶ Używać tylko oryginalnych części zamiennych od producenta. Producent nie ponosi odpowiedzialności za szkody powstałe w wyniku stosowania części zamiennych innych producentów.
- ▶ Części zamienne zamawiać, korzystając z katalogu części zamiennych.
- ▶ Uszczelki wymontowane w trakcie prac konserwacyjnych wymienić na nowe.
- ▶ Po przeprowadzeniu konserwacji należy nacisnąć przycisk resetowania, aby ponownie uruchomić urządzenie.

10 Usterki



NIEBEZPIECZEŃSTWO

Ryzyko porażenia prądem elektrycznym!

- ▶ Przed wszelkimi czynnościami należy odłączać urządzenie od zasilania elektrycznego.
- ▶ Prace instalacyjne, naprawy i czynności konserwacyjne mogą być wykonywane wyłącznie przez wykwalifikowanych specjalistów.

W poniższej tabeli zamieszczono rozwiązania możliwych usterek (do usuwania niektórych problemów uprawnieni są wyłącznie wykwalifikowani instalatorzy).

Problem	Przyczyna	Rozwiązanie
Zbyt mały strumień przepływu wody.	Zatkany zawór lub filtr natrysku.	▶ Zdemontować filtr i umyć lub usunąć osad kamienia.
	Zatkany filtr wody urządzenia.	▶ Skontaktować się z wykwalifikowanym instalatorem w celu oczyszczenia filtra wody.
	Możliwa blokada przepływu powodowana przez ogranicznik strumienia przepływu urządzenia.	▶ Skontaktować się z wykwalifikowanym instalatorem, aby zdemontował ogranicznik strumienia przepływu (→ Rozdział 8).
Urządzenie nie włącza się.	Zadziałał wyłącznik ochronny prądowy FI w szafce elektrycznej.	▶ Sprawdzić wyłącznik ochrony prądowej FI w szafce elektrycznej.
Woda nie nagrzewa się wystarczająco.	Osiągnięto wartość graniczną mocy (migająca biała kontrolka LED 1 raz na sekundę).	▶ Zmniejszyć przepustowość zaworu wodnego.
	Zbyt duży strumień przepływu i/lub zbyt niska temperatura dopływu wody zimnej (zima).	▶ Skontaktować się z wykwalifikowanym instalatorem w celu regulacji strumienia przepływu za pomocą zaworu kąтового. Sprawdzić ogranicznik strumienia przepływu lub zastosować inne rozwiązanie w celu zredukowania strumienia przepływu wody.
Czasami urządzenie tymczasowo przerywa dostarczanie wody gorącej.	Urządzenie wykrywa obecność powietrza w wodzie i natychmiast wyłącza grzałkę elektryczną (biała kontrolka migająca LED 2 razy na sekundę).	▶ Odczekać kilka sekund, w czasie których urządzenie usunie powietrze z instalacji.
Kontrolka (czerwona) LED miga	Nieprawidłowe działanie urządzenia.	<ul style="list-style-type: none"> ▶ Zamknąć a następnie otworzyć zawór ciepłej wody. ▶ Jeśli błąd występuje nadal: ▶ Skontaktować się z serwisem technicznym.

Tab. 22 Usterki

11 Dane techniczne

11.1 Dane techniczne

Dane techniczne	Jednostka	TR5001 11/13..		TR5001/R 15/18/21..			TR5001/R 21/24/27..		
		11	13	15	18	21	21	24	27
Wydajność znamionowa	kW	11	13	15	18	21	21	24	27
Napięcie znamionowe	V	400 V3~		400 V3~			400 V3~		
Wyłącznik różnicowoprądowy	A	16	20	25	25	32	32	40	40
Minimalny przekrój przewodów elektrycznych ¹⁾	mm ²	1,5	2,5	4			4	6	
Ilość wody zmieszanej przy mocy znamionowej ze wzrostem temperatury o:									
12 °C do 38 °C (bez ogranicznika strumienia przepływu)	l/min	6,0	7,1	8,1	9,8	11,6	11,6	13,0	14,6
12 °C do 38 °C (z ogranicznikiem strumienia przepływu)	l/min	5,0		5,0	7,6		7,6	9,4	
12 °C do 60 °C	l/min	3,3	3,8	4,4	5,3	6,2	6,2	7,1	7,9
Strata ciśnienia przy wzroście temperatury:									
12 °C do 60 °C (bez ogranicznika strumienia przepływu)	bar	0,4	0,6	0,8	1,3	1,6	1,6	2,0	2,5
12 °C do 60 °C (z ogranicznikiem strumienia przepływu)	bar	0,4	0,4	0,5	0,7	0,9	0,9	1,3	1,4
Minimalne natężenie przepływu przy rozruchu urządzenia ²⁾	l/min	2,5		2,5			2,5		
Minimalne ciśnienie przy rozruchu urządzenia ³⁾	MPa (bar)	0,04 (0,4)		0,04 (0,4)			0,04 (0,4)		
Zakres zastosowania przy wodzie o rezystywności elektrycznej 15 °C.	Ωcm	≥ 1 300		≥ 1 300			≥ 1 300		
Maksymalna przewodność wody przy 15 °C	μS/cm	≤ 769		≤ 769			≤ 769		
Ciśnienie nominalne	MPa (bar)	1,0 (10)		1,0 (10)			1,0 (10)		
Maksymalna dopuszczalna temperatura na wejściu	°C	55		55			55		
Ogranicznik strumienia przepływu	l/min (kolor)	5,0 (Pomarańczowy)	5,0 (Pomarańczowy)	7,6 (Biały)	7,6 (Biały)	9,4 (Żółty)	7,6 (Biały)	9,4 (Żółty)	
Maksymalna impedancja w punkcie przyłączenia	Ω	0,347		0,170			0,117		

- 1) Wartości zgodne z VDE 0100-520 dla instalacji typu C. W zależności od instalacji, rodzaju ochrony i przepisów krajowych może być wymagany większy odcinek kabla.
- 2) Przy pierwszym uruchomieniu urządzenia minimalne natężenie przepływu wody powinno wynosić 3,5 l/min.
- 3) Do tej wartości należy dodać spadek ciśnienia w mieszalniku.

Tab. 23 Dane techniczne

11.2 Dane produktu dotyczące zużycia energii

O ile dotyczy wyrobu, poniższe informacje wynikają z wymogów rozporządzeń (UE) 812/2013 i (UE) 814/2013.

Dane produktu:	Symbol	Jedn.	7736506136	7736506137	7736506143	7736506144	7736506138	7736506145	7736506146
Typ produktu			TR5001 11/13 ESOB	TR500 1 15/ 18/21 ESOB	TR500 1R 15/ 18/21 ESOB	TR500 1R 15/ 18/21 ESOAB	TR500 1 21/ 24/27 ESOB	TR500 1R 21/ 24/27 ESOB	TR500 1R 21/ 24/27 ESOAB
Podany profil obciążeń			XS	S	S	S	S	S	S
Klasa efektywności energetycznej systemu przygotowania c.w.u			A	A	A	A	A	A	A
Wydajność energetyczna przygotowania c.w.u.	η_{wh}	%	39	39	39	39	39	39	39
Roczne zużycie energii elektrycznej	AEC	kWh	467	476	476	476	476	476	476
Roczne zużycie paliwa	AFC	GJ	-	-	-	-	-	-	-
Inne profile obciążeń			-	-	-	-	-	-	-
Wydajność energetyczna przygotowania c.w.u. (inne profile obciążeń)	η_{wh}	%	-	-	-	-	-	-	-
Roczne zużycie energii elektrycznej (inne profile obciążeń, warunki klimatu umiarkowanego)	AEC	kWh	-	-	-	-	-	-	-
Roczne zużycie paliwa (inne profile obciążeń)	AFC	GJ	-	-	-	-	-	-	-
Sterowanie czujnikiem temperatury lub ciśnienia (stan dostawy)	T_{set}	°C	60	60	60	60	60	60	60
Poziom mocy akustycznej w pomieszczeniu	L_{WA}	dB	15	15	15	15	15	15	15
Dane dotyczące mocy produkcyjnej poza okresami szczytowymi			Nie	Nie	Nie	Nie	Nie	Nie	Nie
Specjalne środki ostrożności przy montażu, instalacji lub konserwacji (jeśli dotyczy)	Patrz dostarczona dokumentacja produktu								
Inteligentna regulacja	Nie								
Dzienne zużycie energii (umiarkowane warunki klimatyczne)	Q_{elec}	kWh	2,137	2,188	2,188	2,188	2,190	2,190	2,190
Dzienne zużycie paliwa	Q_{fuel}	kWh	-	-	-	-	-	-	-
Emisja tlenków azotu (tylko dla gazu lub oleju)	NO_x	mg/ kWh	-	-	-	-	-	-	-
Tygodniowe zużycie paliwa przy inteligentnej regulacji	$Q_{fuel, week, smart}$	kWh	-	-	-	-	-	-	-
Tygodniowe zużycie energii elektrycznej z inteligentną regulacją	$Q_{elec, week, smart}$	kWh	-	-	-	-	-	-	-
Tygodniowe zużycie paliwa przy inteligentnej regulacji	$Q_{fuel, week}$	kWh	-	-	-	-	-	-	-
Tygodniowe zużycie energii elektrycznej bez inteligentnej regulacji	$Q_{elec, week}$	kWh	-	-	-	-	-	-	-
Pojemność magazynowa	V	l	-	-	-	-	-	-	-
Woda mieszana do 40 °C	V_{40}	l	-	-	-	-	-	-	-

Tab. 24 Dane produktu dotyczące zużycia energii

12 Ochrona środowiska i utylizacja

Ochrona środowiska to jedna z podstawowych zasad działalności grupy Bosch.

Jakość produktów, ekonomiczność i ochrona środowiska stanowią dla nas cele równorzędne. Ścisłe przestrzegane są ustawy i przepisy dotyczące ochrony środowiska. Aby chronić środowisko, wykorzystujemy najlepsze technologie i materiały, uwzględniając przy tym ich ekonomiczność.

Opakowania

Nasza firma uczestniczy w systemach przetwarzania opakowań, działających w poszczególnych krajach, które gwarantują optymalny recykling.

Wszystkie materiały stosowane w opakowaniach są przyjazne dla środowiska i mogą być ponownie przetworzone.

Zużyty sprzęt

Stare urządzenia zawierają materiały, które mogą być ponownie wykorzystane.

Moduły można łatwo odłączyć. Tworzywa sztuczne są oznakowane. W ten sposób różne podzespoły można sortować i ponownie wykorzystywać lub zutylizować.

Zużyty sprzęt elektryczny i elektroniczny



Ten symbol oznacza, że produktu nie wolno wyrzucać razem z innymi odpadami. Zamiast tego należy przekazać go do punktów zbierania odpadów w celu przetworzenia, segregacji, recyklingu i utylizacji.

Symbol obowiązuje w krajach podlegających przepisom dotyczącym zużytego sprzętu elektrycznego i elektronicznego, np. "(Wielka Brytania) Rozporządzenie w sprawie zużytego sprzętu elektrycznego i elektronicznego z 2013 r. (ze zmianami)". Przepisy te określają zasady zwrotu i recyklingu starych urządzeń elektronicznych, które obowiązują w danym kraju.

Urządzenia elektroniczne mogą zawierać substancje niebezpieczne, dlatego należy je poddać recyklingowi w sposób odpowiedzialny, aby zminimalizować potencjalne szkody dla środowiska i ludzkiego zdrowia. Recykling odpadów elektronicznych pomaga również chronić zasoby naturalne.

Aby uzyskać dodatkowe informacje na temat przyjaznej dla środowiska utylizacji starego sprzętu elektrycznego i elektronicznego, należy skontaktować się z odpowiednimi władzami lokalnymi, firmą zajmującą się utylizacją odpadów domowych lub ze sprzedawcą, u którego zakupiono produkt.

Dalsze informacje są dostępne pod adresem:

www.bosch-homecomfortgroup.com/en/company/legal-topics/weee/

13 Informacja o ochronie danych osobowych



My, **Robert Bosch Sp. z o.o., ul. Jutrzenki 105, 02-231 Warszawa, Polska**,

przetwarzamy informacje o wyrobach i wskazówki montażowe, dane techniczne i dotyczące połączeń, komunikacji, rejestracji

wyrobów i historii klientów, aby zapewnić funkcjonalność wyrobu (art. 6 § 1, ust. 1 b RODO), wywiązać się z naszego obowiązku nadzoru nad wyrobem oraz zagwarantować bezpieczeństwo wyrobu (art. 6 § 1, ust. 1 f RODO), chronić nasze prawa w związku z kwestiami dotyczącymi gwarancji i rejestracji wyrobu (art. 6 § 1, ust. 1 f RODO) oraz analizować sposób dystrybucji naszych wyrobów i móc dostarczać zindywidualizowane informacje oraz przedstawiać odpowiednie oferty dotyczące wyrobów (art. 6 § 1, ust. 1 f RODO). Możemy korzystać z usług zewnętrznych usługodawców i/lub spółek stowarzyszonych Bosch i przesyłać im dane w celu realizacji usług dotyczących sprzedaży i marketingu, zarządzania umowami, obsługi płatności, programowania, hostingu danych i obsługi infolinii. W niektórych przypadkach, ale tylko, jeśli zagwarantowany jest odpowiedni poziom ochrony danych, dane osobowe mogą zostać przesłane odbiorcom spoza Europejskiego Obszaru Gospodarczego. Szczegółowe informacje przesyłamy na życzenie. Z naszym inspektorem ochrony danych można skontaktować się, pisząc na adres: Data Protection Officer, Information Security and Privacy (C/ISP), Robert Bosch GmbH, Postfach 30 02 20, 70442 Stuttgart, NIEMCY.

Mają Państwo prawo wyrazić w dowolnej chwili sprzeciw względem przetwarzania swoich danych osobowych na mocy art. 6 § 1, ust. 1 f RODO w związku z Państwa szczególną sytuacją oraz względem przetwarzania danych bezpośrednio w celach marketingowych. Aby skorzystać z przysługującego prawa, prosimy napisać do nas na adres **DPO@bosch.com**. Dalsze informacje można uzyskać po zeskanowaniu kodu QR

Bosch Thermotechnik GmbH
Junkersstrasse 20-24
73249 Wernau, Germany

www.bosch-homecomfortgroup.com

